

E680M - K68M

PIASTRA SPECIFICA - SPECIFIC PLATE
PLATINE SPECIFIQUE - SPEZIFISCHE PLATTE - PLETINA ESPECÍFICA

GILERA NEXUS 500 2003

ISTRUZIONI DI MONTAGGIO - MOUNTING INSTRUCTIONS
INSTRUCTIONS DE MONTAGE - BAUANLEITUNG - INSTRUCCIONES DE MONTAJE

1



SUPPORTO
SUPPORT
SUPPORT
HALTER
SOPORTES

GL825

Q.TY n.1

2

COMPONENTI ORIGINALI
ORIGINAL PARTS
ORIGINAL BAUTEILE
PARTIES ORIGINALES
COMPONENTES ORIGINALES

Q.TY n.-

3



VITE TBEI M8x40mm
SCREW M8x40mm
VIS M8x40mm
SCHRAUBE M8x40mm
TORNILLO M8x40mm

Q.TY n.4

4



RONDELLA Ø8x14
WASHER Ø8x14
RONDELLE Ø8x14
SCHEIBE Ø8x14
ARANDELA Ø8x14

Q.TY n.4

5



V548

DISTANZIALE Ø16x26 foro 8,5
SPACER
ENTRETOISE
DISTANZSTUECK
DISTANCIADOR

Q.TY n.2

6



V549

DISTANZIALE Ø16x22 foro 8,5
SPACER
ENTRETOISE
DISTANZSTUECK
DISTANCIADOR

Q.TY n.2

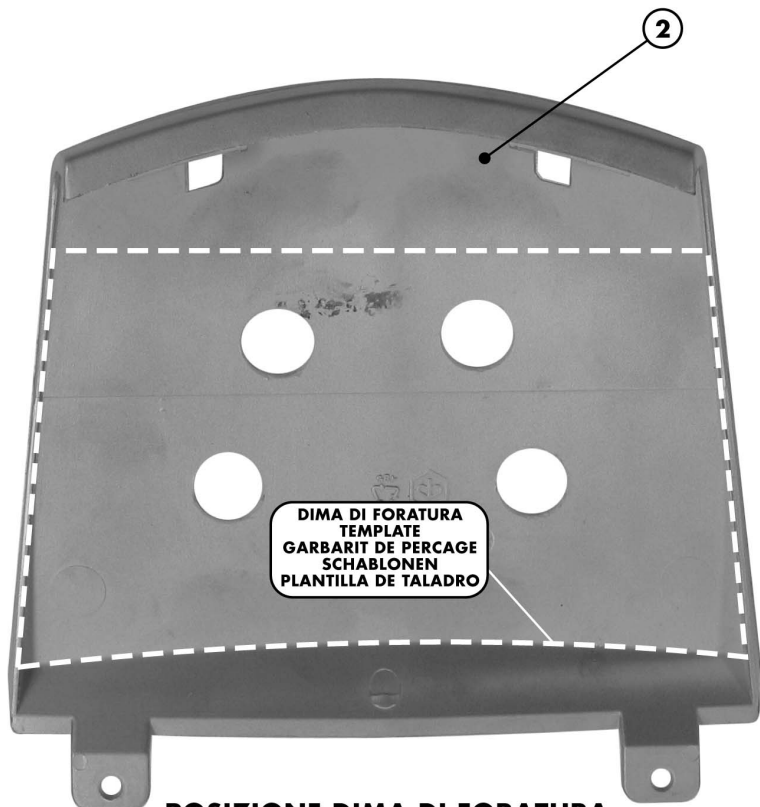

DIMA DI FORATURA
TEMPLATE
GARBARIT DE PERCAGE
SCHABLONEN
PLANTILLA DE TALADRO

POSIZIONE DIMA DI FORATURA
POSITION OF THE TEMPLATE
POSITION DU GARBARIT DE PERCAGE
SCHABLONEN POSITION
POSICION PLANTILLA DE TALADRO

A

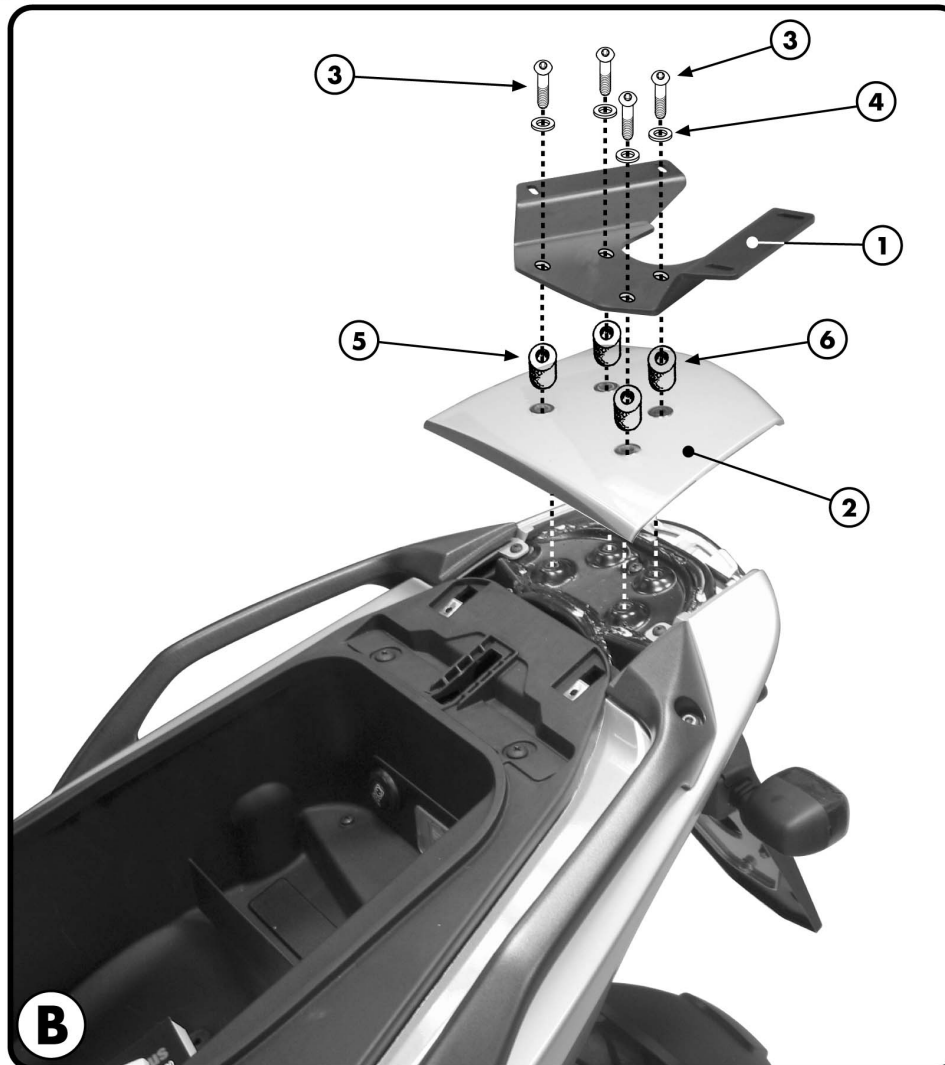

B

7



RONDELLA Ø6
WASHER Ø6
RONDELLE Ø6
SCHEIBE Ø6
ARANDELA Ø6

Q.TY n.8

8



Z 873

TAPPO ANTIFURTO
ANTI-THEFT CAP
BOUCHON ANTIVOL
DIEBSTAHSICHERUNG
TAPON ANTIRROBO

Q.TY n.1

9



Z 126

GOMMINO
RUBBER
CAOUTCHOUC
GUMMI
GOMA

Q.TY n.4

10



Z 621

COPRIFORO
BOLT CAP
CACHE TROU
STOPLOCK
TAPA AGUJERO

Q.TY n.6

E680M - K68M

PIASTRA SPECIFICA - SPECIFIC PLATE
PLATINE SPECIFIQUE - SPEZIFISCHE PLATTE - PLETINA ESPECÍFICA

GILERA NEXUS 500 2003

ISTRUZIONI DI MONTAGGIO - MOUNTING INSTRUCTIONS
INSTRUCTIONS DE MONTAGE - BAUANLEITUNG - INSTRUCCIONES DE MONTAJE

11



DADO A.B. M6
BOLT M6
ECROU M6
MUTTER M6
TUERCA M6

Q.TY n.4

12

Z 667



PIASTRA
PLATE
PLATINE
PLATTE
PLETINA

Q.TY n.1

13

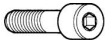

VITE TCEI M6x25mm
SCREW M6x25mm
VIS M6x25mm
SCHRAUBE M6x25mm
TORNILLO M6x25mm

Q.TY n.4

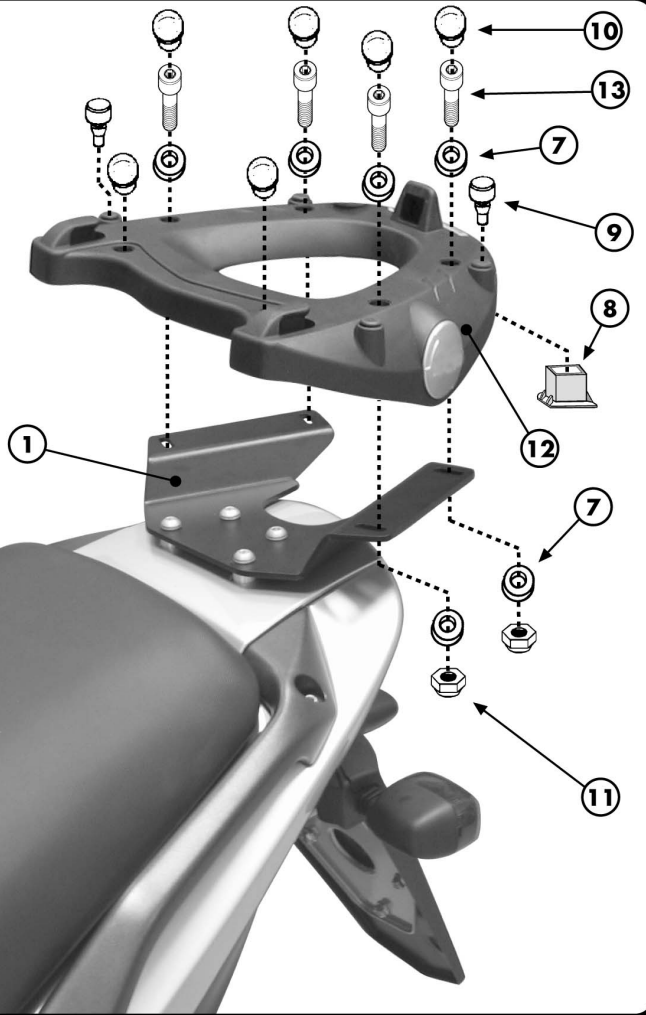

DIMA DI FORATURA
TEMPLATE
GARBARIT DE PERCAGE
SCHABLONEN
PLANTILLA DE TALADRO

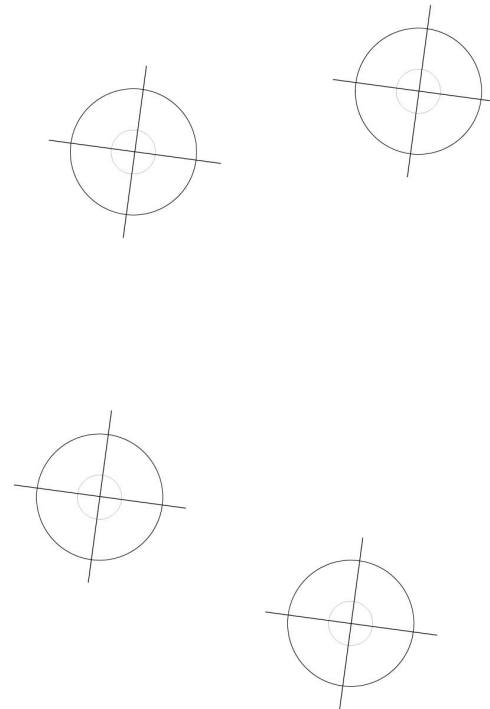

3cm

PIASTRA SPECIFICA - SPECIFIC PLATE
PLATINE SPECIFIQUE - SPEZIFISCHE PLATTE - PLETINA ESPECÍFICA

GILERA NEXUS 500 2003

ISTRUZIONI DI MONTAGGIO - MOUNTING INSTRUCTIONS
INSTRUCTIONS DE MONTAGE - BAUANLEITUNG - INSTRUCCIONES DE MONTAJE

I ISTRUZIONI DI MONTAGGIO

1. SMONTARE IL COPERCHIETTO ORIGINALE VERNICIATO PARTICOLARE N°2 INDICATO IN FOTO B;
2. RITAGLIARE LA DIMA DI FORATURA DI PAGINA 2 E POSIZIONARLA SUL RETRO DEL COPERCHIETTO, FOTO A;
3. FORARE NEI PUNTI INDICATI SULLA DIMA DI FORATURA CON UNA PUNTA PICCOLA; VERIFICARE LA CENTRATURA DEI FORI RISPETTO I FILETTI PRESENTI SUL TELAIO DELLA CODA DEL MOTOCICLO; QUINDI ALLARGARE I FORI FINO A RAGGIUNGERE IL DIAMETRO DI 18mm;
4. MONTARE IL SUPPORTO N°1 COME INDICATO IN FOTO B;
5. MONTARE LA PIASTRA COME INDICATO IN FOTO C;
6. ULTIMARE IL MONTAGGIO CONTROLLANDO CHE TUTTE LE VITI SIANO SERRATE BENE.

GB MOUNTING INSTRUCTIONS

1. REMOVE THE ORIGINAL PAINTED COVER N°2 AS SHOWN IN PICTURE B
2. CUT THE TEMPLATE ON PAGE 2 AND PLACE IT ONTO THE BACK OF THE COVER, PICTURE A
3. DRILL ON THE POINTS INDICATED ON THE TEMPLATE WITH A SMALL POINT; CHECK THAT THE DRILLED HOLES ARE CENTRED WITH THE THREADING ON THE REAR FAIRING OF THE MOTORCYCLE; THEN ENLARGE THE HOLES TO A DIAMETER OF 18 MM
4. MOUNT THE SUPPORT N° 1 AS SHOWN IN PICTURE B
5. NOW MOUNT THE PLATE AS SHOWN IN PICTURE C
6. LASTLY CHECK THAT ALL THE SCREWS HAVE BEEN CORRECTLY TIGHTENED.

F INSTRUCTIONS DE MONTAGE

1. DEMONTER LE CAPOT PEINT N°2 INDIQUE SUR LA PHOTO B;
2. DÉCOUPER LE GABARIT DE PERCAGE DE LA PAGE 2 ET LE POSITIONNER SUR LA FACE INTERNE DU CAPOT, PHOTO A;
3. AVEC UNE PETITE MECHE PERCER LES TROUS INDIQUES PAR LE GABARIT DE PERCAGE ; VERIFIER LE CENTRAGE DES TROUS PAR RAPPORT AUX FILETAGES PRESENTS SUR L'ARRIERE DU CADRE DU SCOOTER; PUIS LES AGRANDIR JUSQU'A 18 MM DE DIAMETRE;
4. MONTER LE SUPPORT N°1 COMME INDIQUE SUR LA PHOTO B;
5. MONTER LA PLATINE COMME INDIQUE SUR LA PHOTO C;
6. FINIR LE MONTAGE EN CONTROLANT QUE TOUTES LES VIS SOIENT BIEN SERREES.

D BAUANLEITUNG

1. ENTFERNEN SIE DIE ORIGINAL ABDECKUNG NR. 2 WIE IM BILD B BESCHRIEBEN
2. SCHNEIDEN SIE DIE SCHABLONE AUF SEITE 2 AUS UND POSITIONIEREN SIE DIESE AUF DEM RÜCKTEIL DER ABDECKUNG, BILD A
3. BOHREN SIE DURCH DIE AUF DIE SCHABLONE ANGEZEIGTEN PUNKTE MIT EINEM KLEINEN BOHRER; ÜBERPRÜFEN SIE, DAß DIE DURCHGEBOHRTEN LÖCHER MIT DEN GEWINDE AUF DER HECKVERKLEIDUNG PERFECT ZENTRIERT SIND; DANN BOHREN SIE DIE LÖCHER BIS ZU EINEM DURCHMESSER VON 18 MM AUF.
4. MONTIEREN SIE DIE HALTERUNG NR. 1 WIE IM BILD B BESCHRIEBEN
5. MONTIEREN SIE DIE PLATTE WIE IM BILD C BESCHRIEBEN
6. ZULETZT ÜBERPRÜFEN SIE, DAß ALLE SCHRAUBEN FESTGEZOGEN WURDEN.

ES

INSTRUCCIONES DE MONTAJE

1. DESMONTAR LA TAPA ORIGINAL PINTADA INDICADA POR EL NR 2 EN LA FOTO B
2. CORTAR LA PLANTILLA DE TALADRO DE PÁGINA 2 Y COLOCARLA DETRÁS DE LA TAPA, COMO INDICA LA FOTO A
3. AGUJEREAR EN LOS PUNTOS INDICADOS EN LA PLANTILLA CON UNA PUNTA PEQUEÑA, VERIFICAR LA CORRECTA POSICIÓN (CENTRAL) DE LOS AGUJEROS RESPECTO A LAS ROSCAS DEL CHASIS DEL COLIN DE LA MOTO Y ENGRANDECER LOS AGUJEROS HASTA LLEGAR A UN DIAMETRO DE 18MM;
4. MONTAR EL SOPORTE NR 1 COMO INDICA LA FOTO B
5. MONTAR LA PARRILLA COMO INDICA LA FOTO C
6. TERMINAR APRETANDO LOS TORNILLOS