



GUIDE UTILISATEUR

Version du micrologiciel : 1.2.x

Dernière mise à jour le 31 janvier 2025

SOC

MOTORCYCLE CAMERA & COMMUNICATION SYSTEM
WITH MESH INTERCOM™

— SOUND BY —
harman/kardon®



La version 1.2.x du micrologiciel indique que ce manuel s'applique à toutes les mises à jour du micrologiciel dans la série de la version 1.2.

AVANT DE COMMENCER

Application Sena Motorcycles

Téléchargez l'**application Sena Motorcycles** depuis **Google Play Store** ou l'**App Store**.



Application Sena Camera

Téléchargez l'**application Sena Camera** depuis **Google Play Store** ou l'**App Store**.

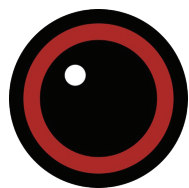

Wi-Fi intégré au casque audio

- IEEE 802.11 b/g/n/a
- Distance d'utilisation : dans un rayon de 15 m

Remarque :

- Lorsque la caméra est sous tension, le réseau Wi-Fi est automatiquement activé et paramétré par défaut.
- Le réseau Wi-Fi est automatiquement interrompu dans les cas suivants :
 - Vous n'utilisez pas le Wi-Fi sur le produit pendant 3 minutes.
 - Vous n'utilisez pas le logiciel l'**application Sena Camera** pendant 3 minutes.
- Si vous souhaitez réactiver le Wi-Fi après une coupure, vous devez redémarrer la caméra.

50 Series Updater Software pour Windows PC ou Mac

Téléchargez **50 Series Updater Software** sur le site sena.com.

SOMMAIRE

1.	À PROPOS DU 50C	9
1.1	Caractéristiques du produit	9
1.2	Détails sur le produit	10
1.3	Contenu du package	11
2.	INSTALLATION DU CASQUE AUDIO SUR VOTRE CASQUE MOTO	12
2.1	Installation sur casque	12
2.1.1	Utilisation de la pince de fixation à serrage	12
2.1.2	Utilisation de la pince de fixation	13
2.1.3	Utilisation de la plaque de montage adhésive	14
2.2	Installation des haut-parleurs	15
2.3	Installation du microphone	16
2.3.1	Installation du microphone sur perché filaire	16
2.3.2	Installation du microphone câblé	17
2.4	Réglage de l'angle	19
2.4.1	Utilisation de la pince de fixation à serrage	19
2.4.2	Utilisation de la pince de fixation	20
3.	FONCTIONNEMENT DE BASE	21
3.1	Mise en charge	21
3.2	Légende	22
3.3	Mise sous tension et hors tension	22
3.4	Réglage du volume	22
3.5	Vérification du niveau de charge de la batterie	23
3.6	Avertissement de batterie faible	23
4.	FONCTIONNEMENT DE LA CAMÉRA	24
4.1	Caméra allumée ou éteinte	24
4.2	Modes caméra	24

4.3	Enregistrement vidéo	25
4.4	Mode Vidéo (par défaut : mode d'enregistrement normal)	26
4.4.1	Mode vidéo en accéléré	26
4.4.2	Mode d'enregistrement en boucle	26
4.5	Prise de photos (par défaut : mode d'enregistrement normal)	26
4.5.1	Prise de vue unique	26
4.5.2	Mode Rafale	26
4.6	Vidéo référencement	27
4.7	Formatage carte SD	27
4.8	Changer de canal Wi-Fi (par défaut : 5 GHz)	28
5.	COUPLAGE DU CASQUE AUDIO AVEC D'AUTRES APPAREILS BLUETOOTH	29
5.1	Couplage téléphone	29
5.2	Couplage d'un second téléphone mobile	30
5.3	Couplage GPS	30
5.4	Couplage sélectif avancé : mains libres ou stéréo A2DP	31
5.4.1	Couplage sélectif téléphone - Profil mains libres	31
5.4.2	Couplage média - Profil A2DP	31
6.	UTILISATION DU TÉLÉPHONE MOBILE	33
6.1	Passer et répondre à des appels	33
6.2	Siri et Assistant Google	33
6.3	Appel rapide	34
6.3.1	Affecter des présélections d'appel rapide	34
6.3.2	Utiliser des présélections d'appel rapide	34

7.	MUSIQUE EN STÉRÉO	35
7.1	Écouter de la musique avec des appareils Bluetooth	35
7.2	Partage de musique	35
7.2.1	Partage de musique par intercom Bluetooth	36
7.2.2	Partage de musique Mesh Intercom	36
8.	MESH INTERCOM	37
8.1	Qu'est-ce qu'un Mesh Intercom ?	37
8.1.1	Open Mesh	38
8.1.2	Group Mesh	38
8.2	Démarrer le Mesh Intercom	39
8.3	Utilisation du Mesh en Open Mesh	39
8.3.1	Réglage du canal (par défaut : canal 1)	39
8.4	Utilisation du Mesh en Group Mesh	40
8.4.1	Création d'un Group Mesh	40
8.4.2	Rejoindre un Group Mesh existant	41
8.5	Activer / Désactiver le microphone (par défaut : activé)	42
8.6	Basculement Open Mesh / Group Mesh	42
8.7	Demande de contact au Mesh	43
8.8	Réinitialiser le Mesh	43
9.	INTERCOM BLUETOOTH	44
9.1	Couplage intercom	44
9.1.1	Utilisation du menu Smart Intercom Pairing (SIP)	44
9.1.2	Utilisation du bouton	45
9.2	Dernier arrivé, premier servi	46
9.3	Intercom bidirectionnel	47
9.4	Intercom multidirectionnel	48
9.4.1	Démarrer une conversation par intercom tridirectionnel	48

9.4.2	Démarrer une conversation par intercom quadridirectionnel	49
9.4.3	Interruption d'une conversation par intercom multidirectionnel	49
9.5	Conférence téléphonique tridirectionnelle avec interlocuteurs intercom	50
9.6	Group Intercom	51
9.7	Conférence Mesh Intercom avec Interlocuteur Intercom Bluetooth	51
10.	UNIVERSAL INTERCOM	53
10.1	Couplage intercom universel	53
10.2	Universal Intercom bidirectionnel	53
10.3	Universal Intercom multidirectionnel	54
10.3.1	Universal Intercom tridirectionnel	54
10.3.2	Universal Intercom quadridirectionnel	55
10.4	Conférence par Mesh Intercom avec Interlocuteur Universal Intercom bidirectionnel	56
11.	UTILISATION DE LA RADIO FM	57
11.1	Allumer ou éteindre la radio FM	57
11.2	Recherche et enregistrement de stations de radio	57
11.3	Balayage et enregistrement de stations de radio	58
11.4	Présélection temporaire des stations	58
11.5	Navigation entre les stations présélectionnées	59
12.	COMMANDE VOCALE	60

13. PRIORITÉ DE FONCTIONNEMENT ET MISE À JOUR DU MICROLOGICIEL	62
13.1 Priorité de fonctionnement	62
13.2 Mise à jour du micrologiciel	62
13.2.1 Câble de chargement WiFi	62
13.2.2 50 Series Updater Software pour Windows PC ou Mac	62
14. CONFIGURATION DES PARAMÈTRES	63
14.1 Menu de configuration du casque audio	63
14.1.1 Annulation couplages	63
14.1.2 Couplage de la commande à distance	63
14.2 Configuration des paramètres du logiciel	64
14.2.1 Langue	64
14.2.2 Contact au Mesh (par défaut : désactive)	64
14.2.3 Égaliseur (par défaut : Balance musique)	64
14.2.4 Booster audio (par défaut : activé)	65
14.2.5 VOX téléphone (par défaut : activé)	65
14.2.6 VOX Intercom (par défaut : désactivé)	65
14.2.7 Sensibilité VOX (par défaut : 3)	65
14.2.8 Intercom HD (par défaut : activé)	66
14.2.9 Voix HD (par défaut : activé)	66
14.2.10 Intercom Bluetooth Audio Multitasking (par défaut : désactivé)	67
14.2.11 Sensibilité de recouvrement de l'intercom audio (par défaut : 3)	67
14.2.12 Gestion des volumes de superposition audio (par défaut : désactivé)	68
14.2.13 Contrôle de volume intelligent (par défaut : désactivé)	68
14.2.14 Effet local (par défaut : désactivé)	68
14.2.15 Assistant vocal (par défaut : activé)	68
14.2.16 Instruction vocales (par défaut : activé)	68
14.2.17 Paramètre RDS AF (par défaut : désactivé)	69
14.2.18 Fréquence FM (par défaut : activé)	69
14.2.19 Advanced Noise Control™ (par défaut : activé)	69

14.3	Configuration des paramètres de la caméra	69
14.3.1	Mode photo (par défaut : Mode prise de vue unique)	69
14.3.2	Mode Vidéo (par défaut : mode d'enregistrement normal)	70
14.3.3	Résolution vidéo (par défaut : 2160p / 30 ips)	70
14.3.4	Intervalle d'accélération (par défaut : 1 seconde)	70
14.3.5	Gain du microphone vidéo (par défaut : moyen)	70
14.3.6	Date légende (par défaut : désactivée)	70
14.3.7	Smart Audio Mix (toujours activé)	70
14.3.8	Veille caméra auto (par défaut : activée)	71
14.3.9	Formatage carte SD	71

15. DÉPANNAGE **72**

15.1	Réinitialisation par défaut	72
15.2	Réinitialisation	72
15.3	Avertissement de la caméra	73
15.3.1	Mémoire saturée	73
15.3.2	Absence de carte microSD	73
15.3.3	Erreur de la carte microSD	73
15.3.4	Température élevée	73

1. À PROPOS DU 50C

1.1 Caractéristiques du produit



Bluetooth® 5.0



Caméra UHD intégrée



Mesh Intercom jusqu'à 2 km (1,2 mi)*



Intercom jusqu'à 1,6 km (1,0 mi)*



Intercom quadridirectionnel



Smart Audio Mix™



Compatible pour le Wi-Fi



Audio Multitasking™

* en terrain dégagé

1.2 Détails sur le produit

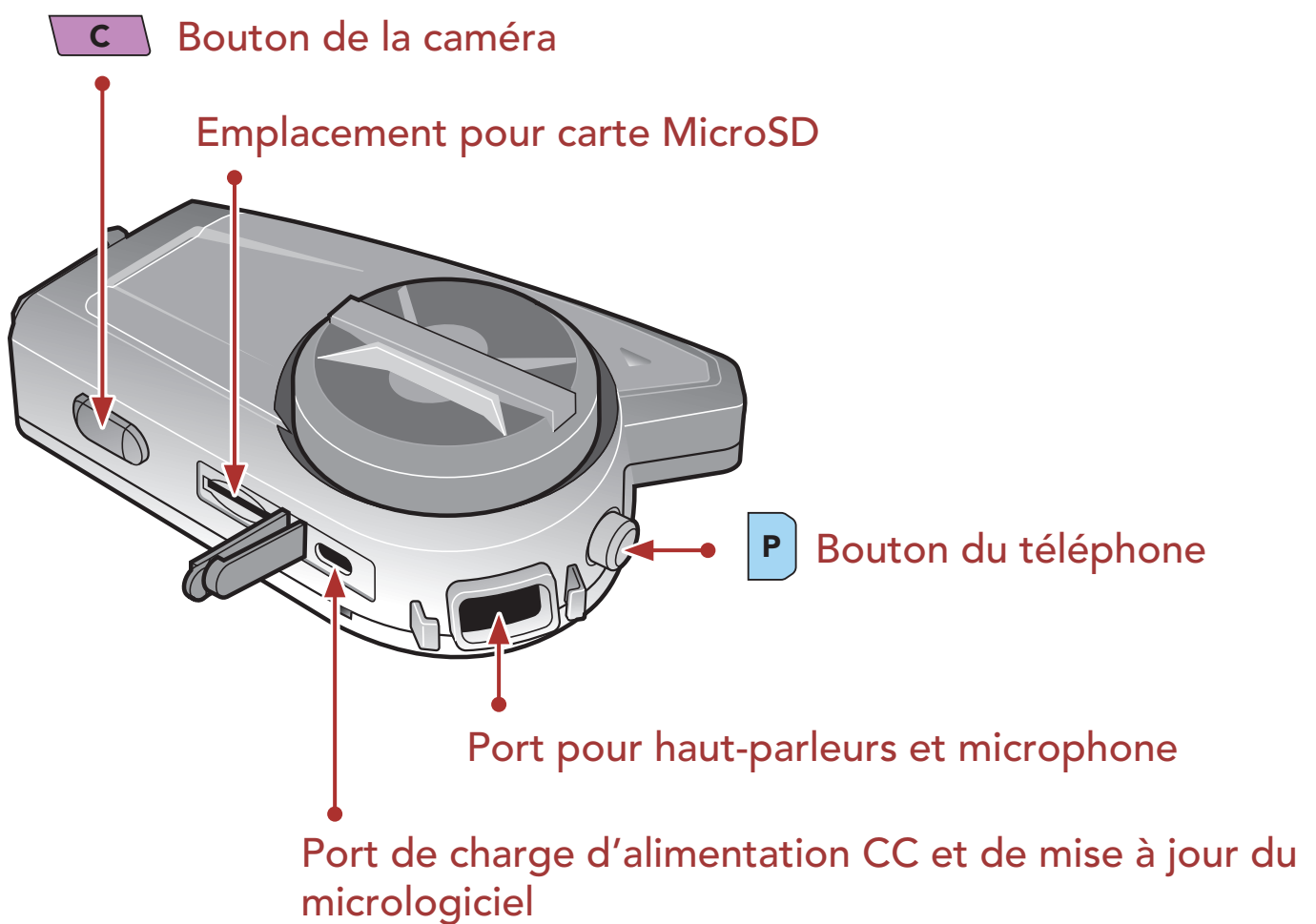
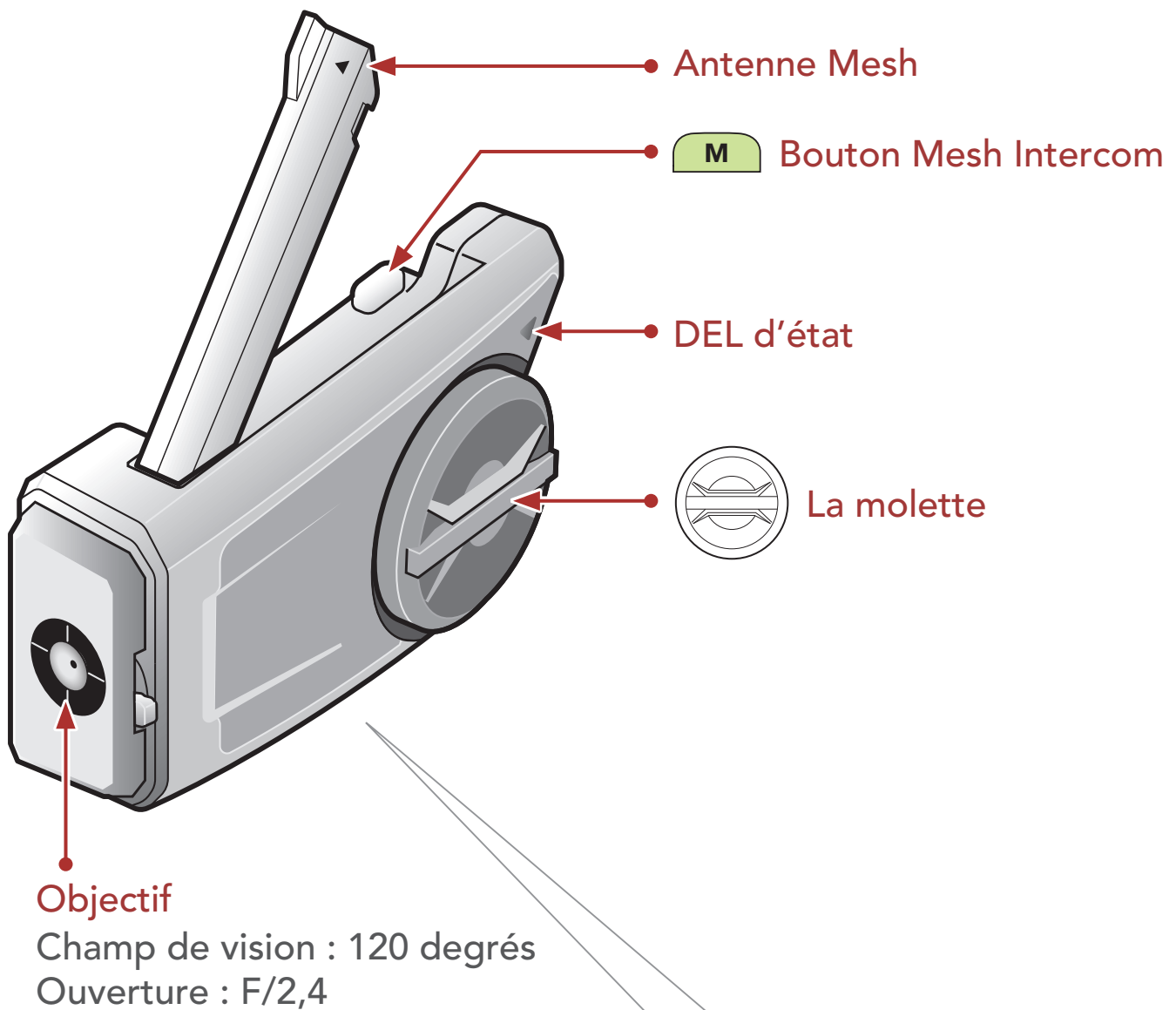

1.3 Contenu du package

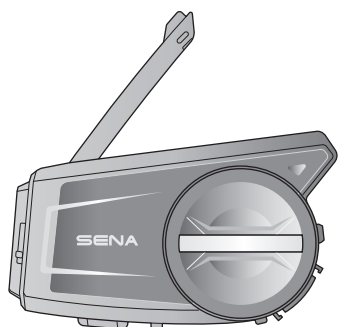

Module principal du casque audio

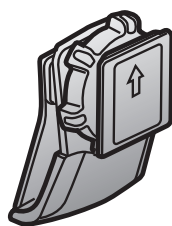

Pince de fixation à serrage



Pince de fixation

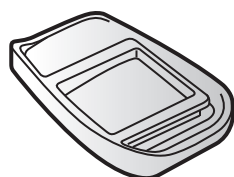

Plaque de montage adhésive

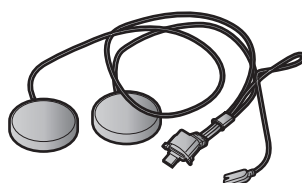

Haut-parleurs

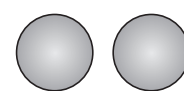

Coussinets pour haut-parleurs (2)

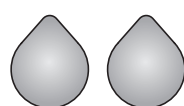

Fermetures scratch pour haut-parleurs (2)

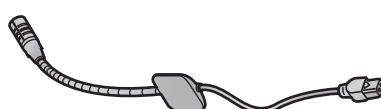

Microphone perché filaire

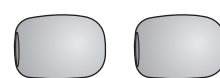

Bonnettes de microphone (2)

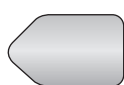

Fermeture scratch pour microphone sur tige



Support de microphone



Fermeture scratch pour support



Microphone câblé



Fermeture scratch pour microphone câblé

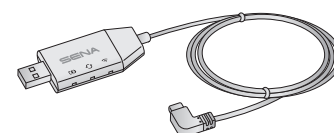

Câble de chargement WiFi



Clé Allen

2. INSTALLATION DU CASQUE AUDIO SUR VOTRE CASQUE MOTO

2.1 Installation sur casque

2.1.1 Utilisation de la pince de fixation à serrage

1. Dévissez les deux vis situées sur la plaque arrière de la pince de fixation au moyen de la clé Allen fournie.

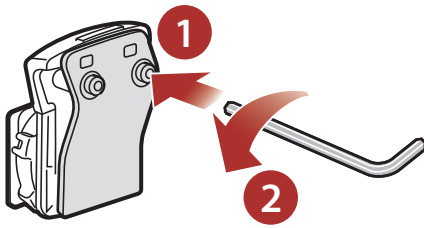

2. Insérez la plaque arrière de la pince de fixation entre le rembourrage interne et la coque extérieure sur la partie gauche du casque moto.

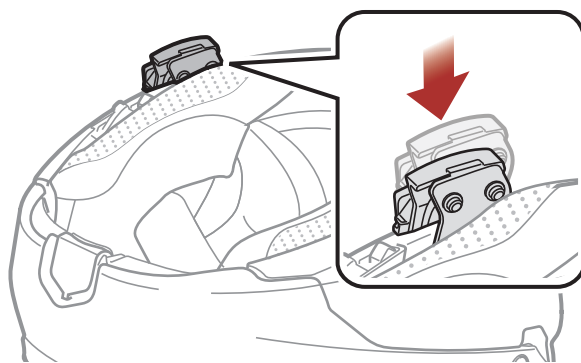

3. Serrez les deux vis jusqu'à ce que la pince de fixation soit fermement fixée au casque moto.

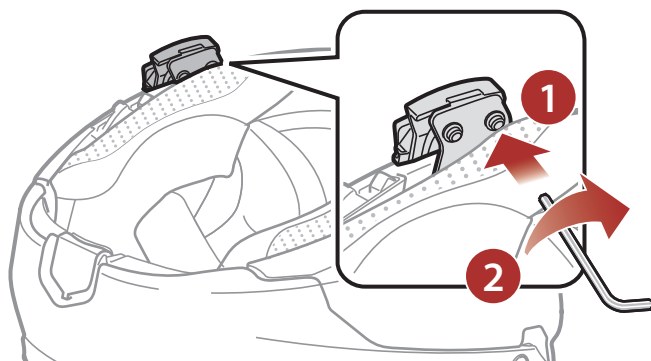

4. Insérez une carte microSD dans l'emplacement prévu à cet effet pour utiliser la caméra.

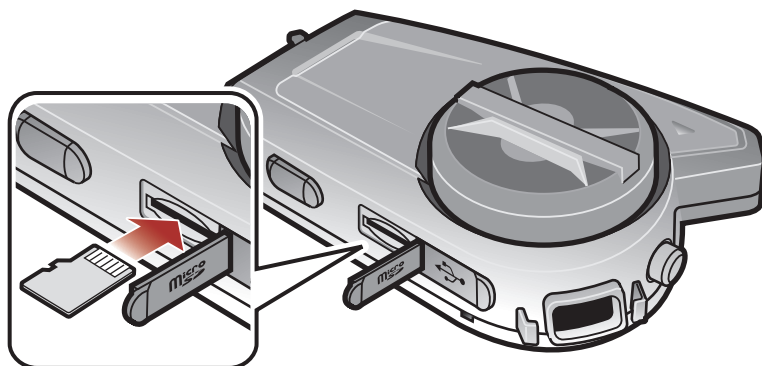

5. Fixez le module principal à la pince de fixation jusqu'à ce que vous entendiez un déclic.

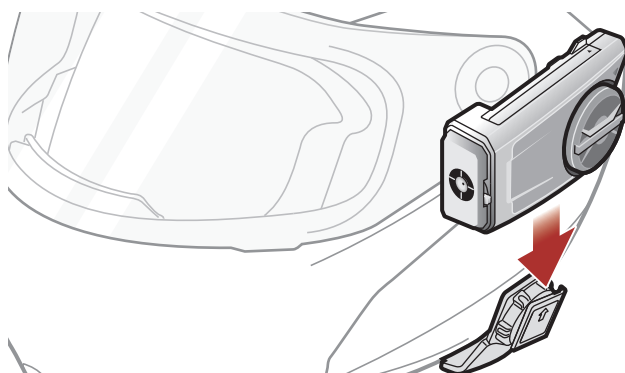

2.1.2 Utilisation de la pince de fixation

1. Dévissez les deux vis situées sur la plaque arrière de la pince de fixation au moyen de la clé Allen fournie.

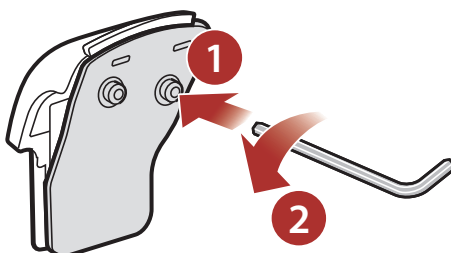

2. Insérez la plaque arrière de la pince de fixation entre le rembourrage interne et la coque extérieure sur la partie gauche du casque moto.

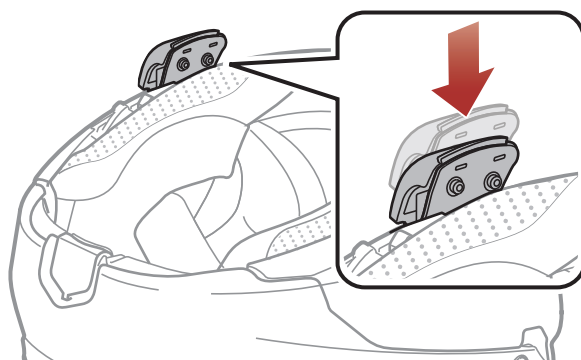

3. Serrez les deux vis jusqu'à ce que la pince de fixation soit fermement fixée au casque moto.

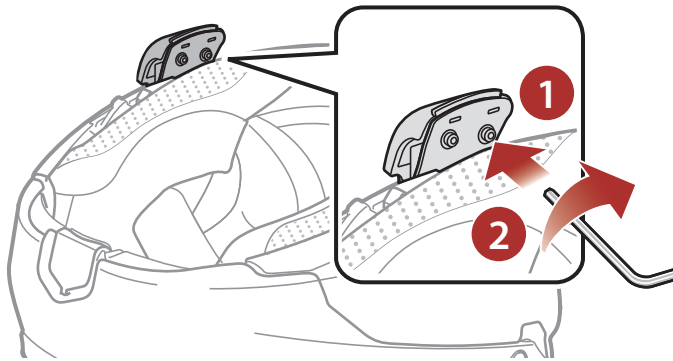

4. Insérez une carte microSD dans l'emplacement prévu à cet effet pour utiliser la caméra.

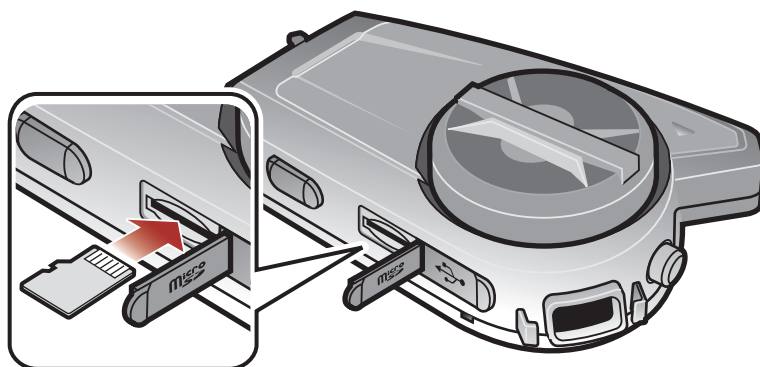

5. Fixez le module principal à la pince de fixation jusqu'à ce que vous entendiez un déclic.

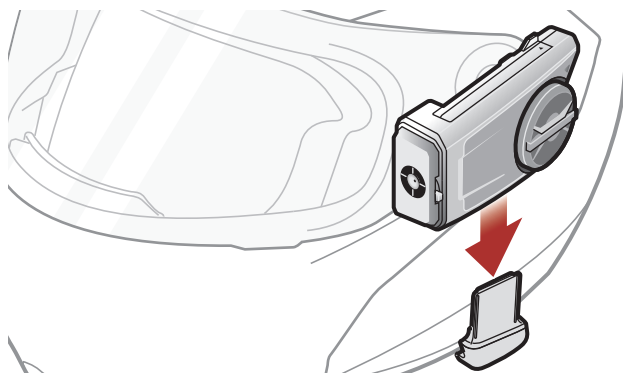

2.1.3 Utilisation de la plaque de montage adhésive

Si vous ne parvenez pas à installer la pince de fixation sur le casque moto, vous pouvez utiliser la plaque de montage adhésive pour fixer la pince de fixation à la surface externe du casque moto.

1. Nettoyez la zone sur la partie gauche du casque moto où vous souhaitez coller la plaque de montage adhésive avec un chiffon humide, puis séchez-la soigneusement.
2. Enlevez la bande de protection de la plaque de montage adhésive et fixez-la au casque moto.

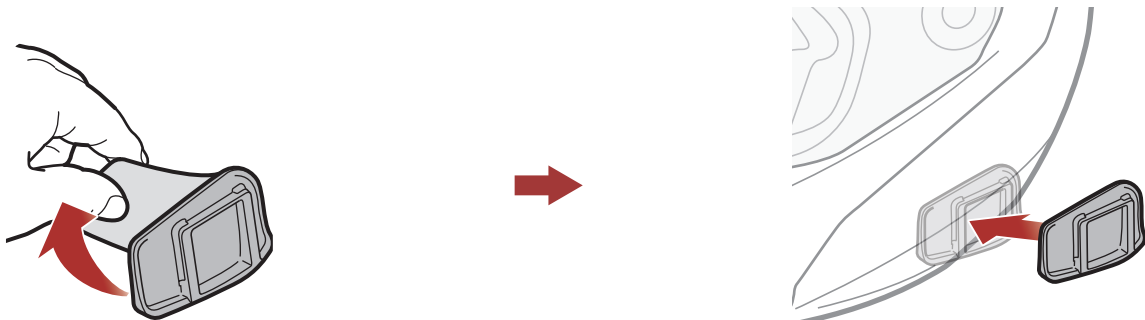

3. Assurez-vous que la plaque de montage adhère fermement au casque moto. L'adhérence maximale survient au bout de 24 heures.
4. Fixez le module principal à la plaque de montage adhésive jusqu'à ce que vous entendiez un déclic.

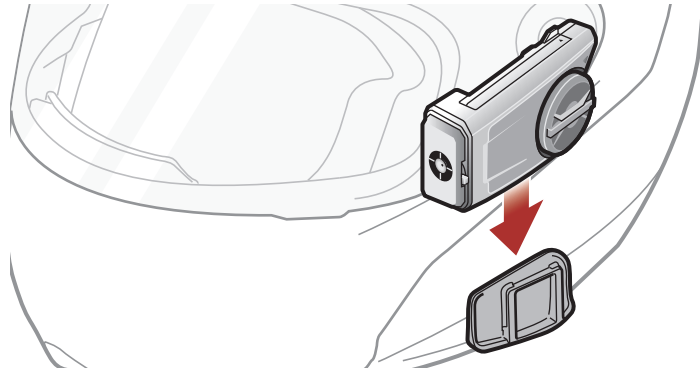

2.2 Installation des haut-parleurs

1. Retirez la protection des fermetures scratch pour haut-parleurs afin de découvrir la surface adhésive. Fixez ensuite les fermetures dans la cavité au niveau des oreilles du casque moto.

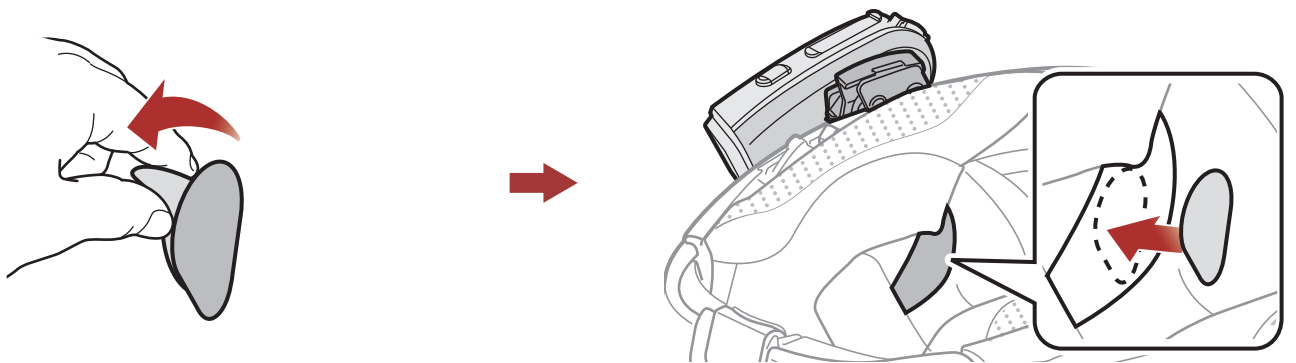

2. Fixez les haut-parleurs aux fermetures scratch pour haut-parleurs à l'intérieur du casque moto.

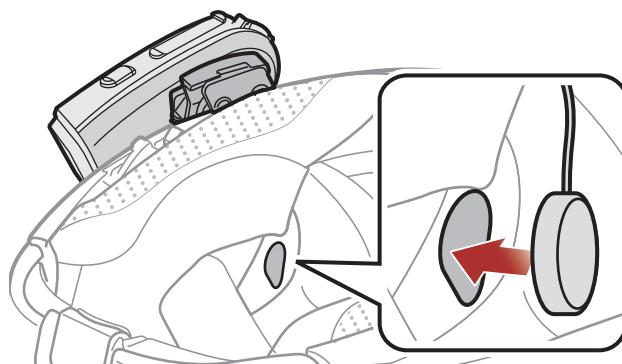

Remarque : si les cavités au niveau des oreilles sont profondes, vous pouvez utiliser les coussinets pour rapprocher les haut-parleurs des oreilles.

2.3 Installation du microphone

2.3.1 Installation du microphone sur perché filaire

1. Retirez la protection de la fermeture scratch du microphone perché filaire afin de découvrir la surface adhésive. Ensuite, fixez les fermetures scratch sur la surface interne de la partie gauche de la coque extérieure.

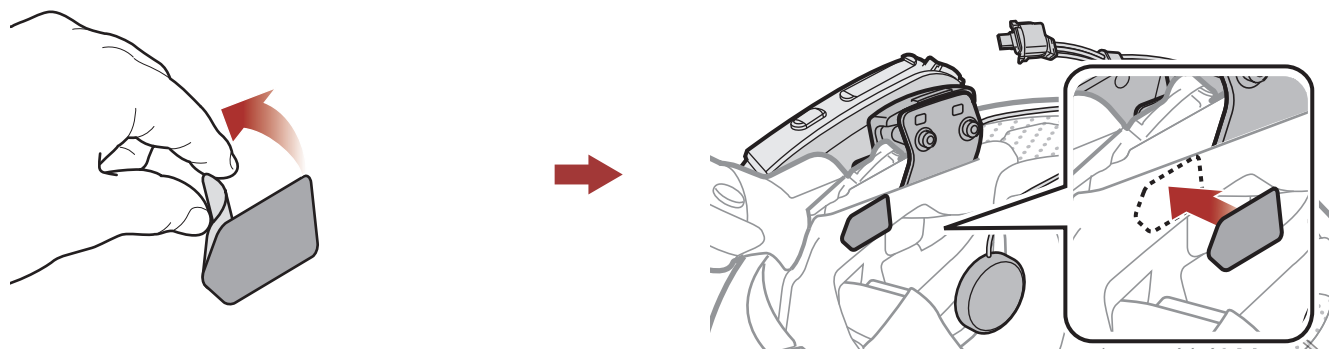

2. Fixez la plaque de montage du microphone perché filaire à la fermeture scratch.

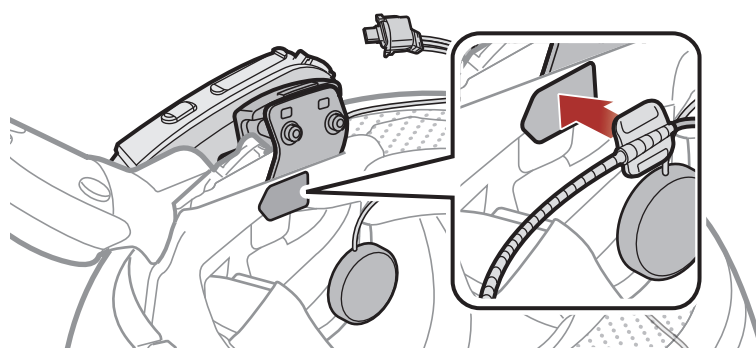

Remarque : vous pouvez utiliser le support de microphone sur tige après avoir fixé dessus la fermeture scratch qui permet de le maintenir solidement.

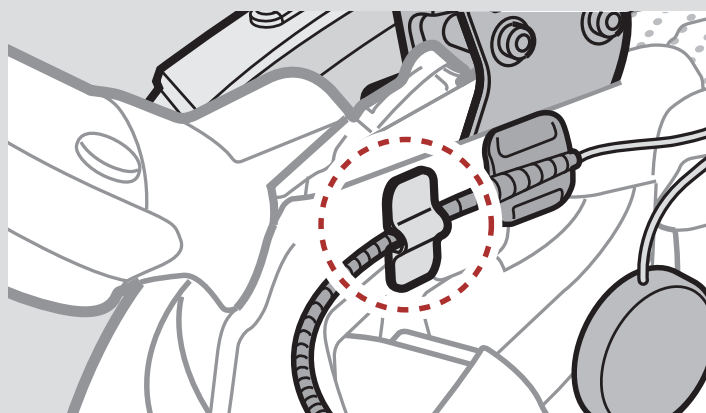

3. Positionnez le microphone à proximité de votre bouche.

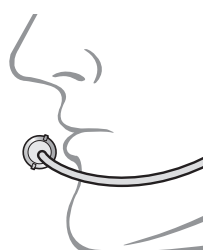

4. Alignez les flèches sur les câbles du microphone et du haut-parleur, et insérez le câble du microphone dans le connecteur du microphone.

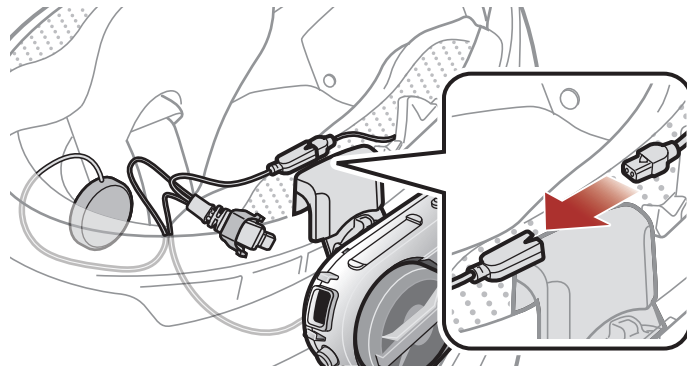

5. Insérez le câble du haut-parleur dans le port du haut-parleur et du microphone pour le brancher au module principal.

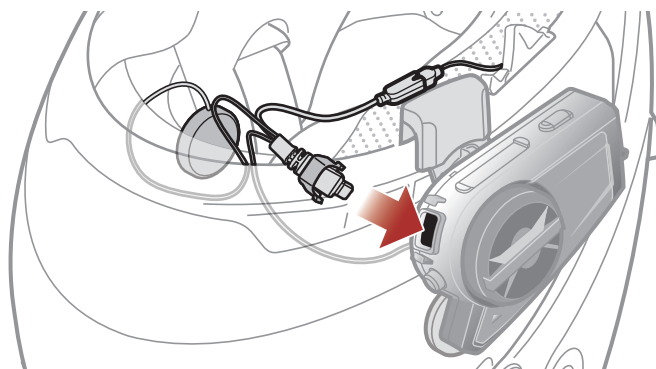

6. Refermez le cache du câble du haut-parleur afin de bloquer la connexion au port.

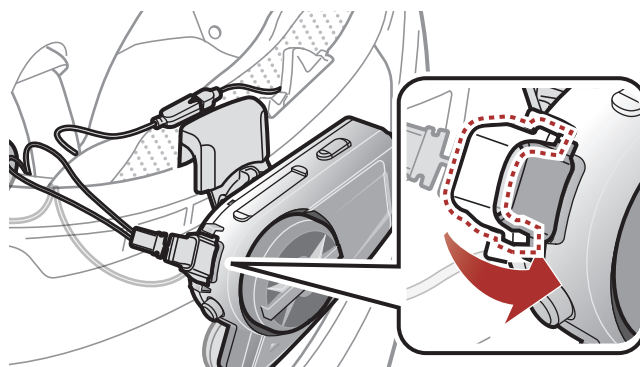

2.3.2 Installation du microphone câblé

Avec un casque moto intégral, vous pouvez utiliser le microphone câblé.

1. Retirez la protection de la fermeture scratch du microphone câblé afin de découvrir la surface adhésive. Ensuite, fixez les fermetures scratch sur la surface interne de la mentonnière du casque moto.

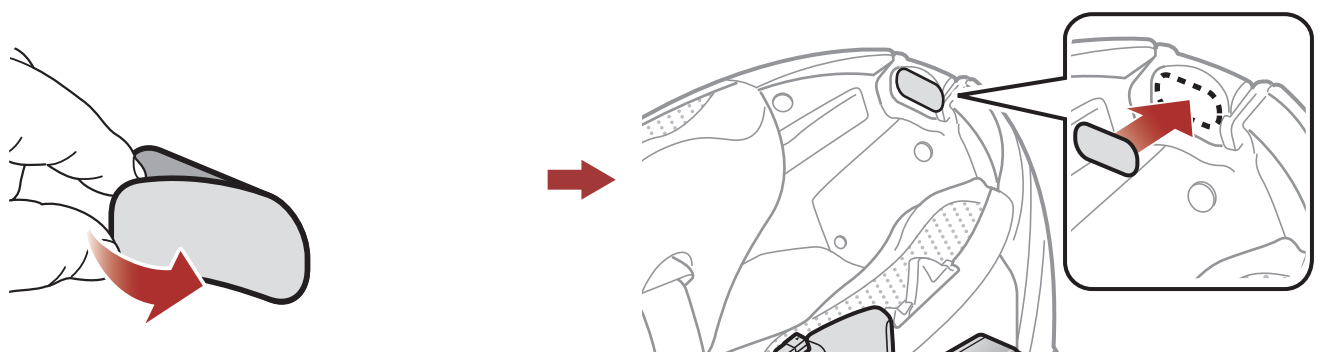

2. Fixez le microphone câblé à la fermeture scratch prévue à cet effet.

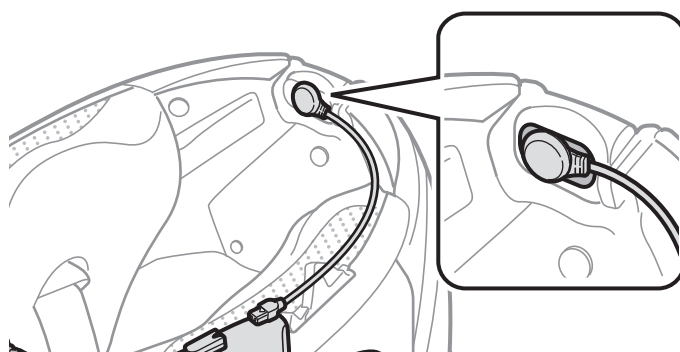

3. Alignez les flèches sur les câbles du microphone et du haut-parleur, et insérez le câble du microphone dans le connecteur du microphone.

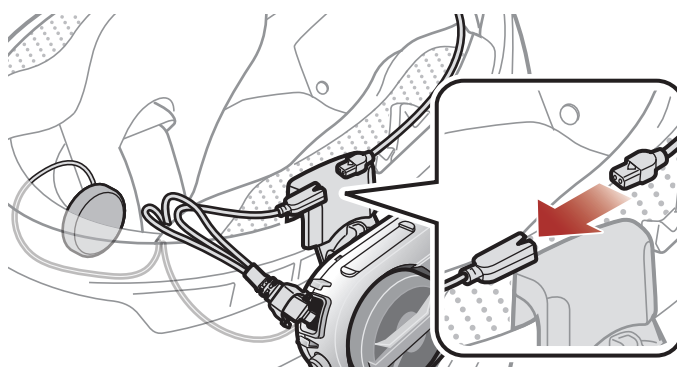

4. Insérez le câble du haut-parleur dans le port du haut-parleur et du microphone pour le brancher au module principal.

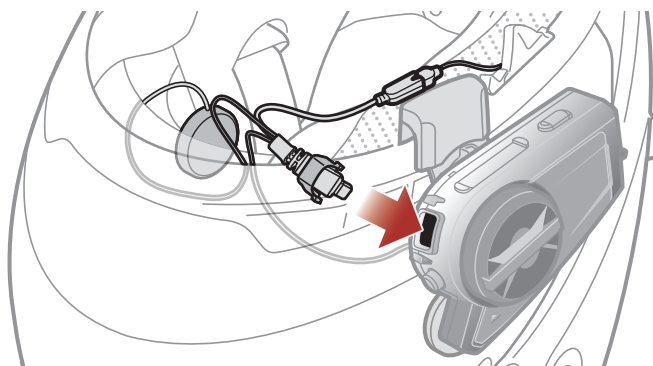

5. Refermez le cache du câble du haut-parleur afin de bloquer la connexion au port.

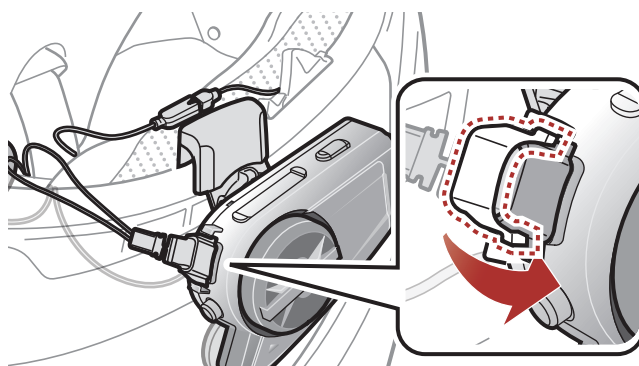

2.4 Réglage de l'angle

Il est possible de modifier le réglage de l'angle de prise de vue.

Vous pouvez pivoter l'angle horizontal sur 30°. Pivotez le levier situé près de l'objectif et réglez l'angle.

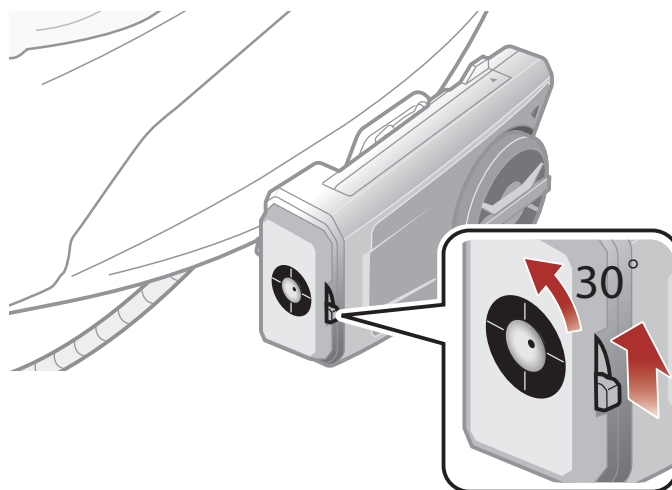

2.4.1 Utilisation de la pince de fixation à serrage

Vous pouvez pivoter l'angle vertical sur 360°. Desserrez la bague de réglage sur le côté du module principal et pivotez-le selon l'angle souhaité. Resserrez la bague pour maintenir le module en position.

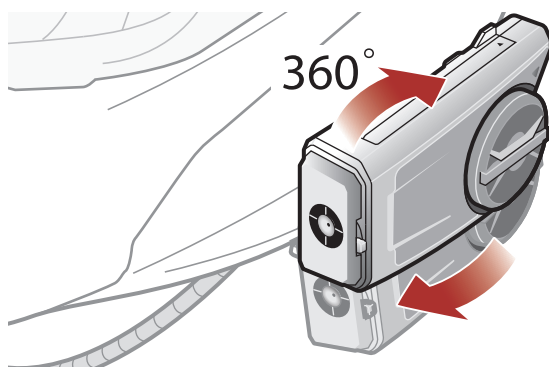

2.4.2 Utilisation de la pince de fixation

Vous pouvez modifier le réglage de l'angle vertical de 20° (par défaut), 8° ou 32°. Les réglages de l'angle vertical doivent être réalisés avant que la pince soit montée sur le casque.

- Dévissez les deux vis situées sur la plaque arrière de la pince de fixation au moyen de la clé Allen fournie.

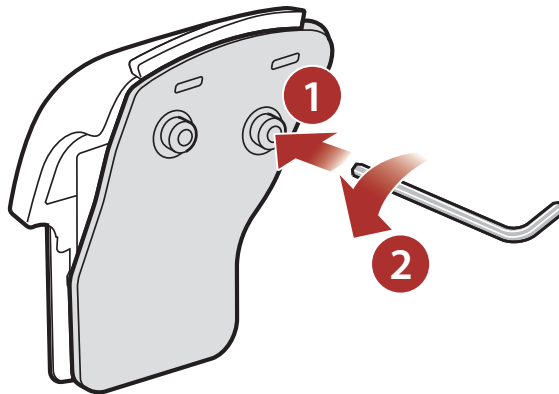

- Retirez la plaque de l'angle, bougez-la vers le haut et vers le bas pour que l'angle affiche « 8° ». L'angle vertical est passé à 8°.
- Retirez la plaque de l'angle, tournez-la en arrière pour que l'angle affiche « 32° ». L'angle vertical est passé à 32°.

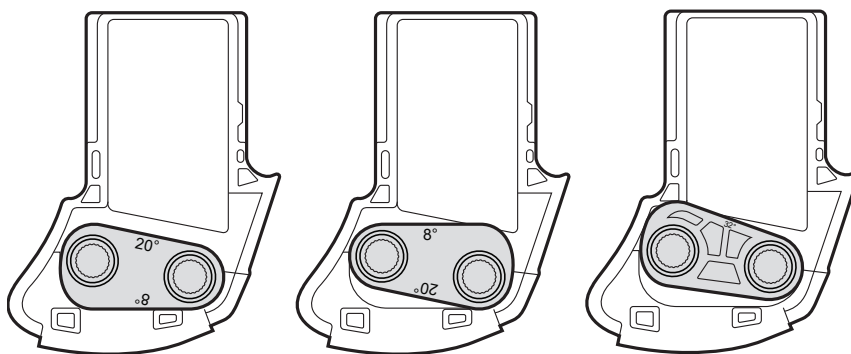

3. FONCTIONNEMENT DE BASE

3.1 Mise en charge

Chargement du casque audio

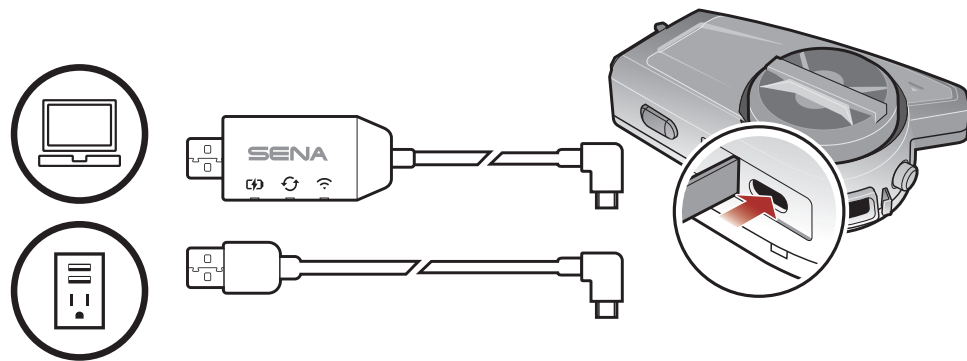

Vous pouvez recharger le casque audio en connectant le **câble de chargement WiFi** ou un **câble d'alimentation et de données USB (USB-C)**.

Le **câble d'alimentation et de données USB (USB-C)** n'est pas fourni.

Le casque audio sera entièrement chargé en environ 2,5 heures. (Le temps de charge peut varier selon la méthode de chargement.)

Remarque :

- Un chargeur USB tiers peut être utilisé avec les produits Sena à condition d'être aux normes FCC, CE ou IC ou d'être agréés par d'autres organismes locaux.
- L'utilisation d'un chargeur non agréé peut entraîner un incendie, une explosion, une fuite et d'autres risques et peut également réduire la durée de vie ou les performances de la batterie.
- **Utilisation en cas de connexion à une source d'alimentation (adaptateur de chargement USB ou Powerbank)**

Lorsque vous souhaitez enregistrer de longues vidéos et des événements à intervalle de temps, branchez le **50C** à une source d'alimentation pour l'utiliser.

- Si vous branchez le **50C** à la Powerbank lorsque la caméra est allumée, le **50C** utilise l'électricité stockée dans la Powerbank, mais la batterie ne se recharge pas.
- Si vous branchez le **50C** à la Powerbank lorsque la caméra est éteinte, vous pouvez utiliser le **50C** pendant qu'il charge.

3.2 Légende



Appuyer sur le bouton / la molette le nombre de fois spécifié



Appuyer et maintenir appuyé le bouton / la molette pendant la durée spécifiée



Tourner la molette dans le sens horaire (vers la droite) ou anti-horaire (vers la gauche).



Tourner en appuyant la molette dans le sens horaire (vers la droite) ou anti-horaire (vers la gauche).



« Bonjour »

Instructions vocales

3.3 Mise sous tension et hors tension

Marche



Arrêt



3.4 Réglage du volume

Vous pouvez augmenter ou abaisser le volume en tournant le **molette** dans le sens des aiguilles d'une montre ou dans le sens inverse des aiguilles d'une montre. Le volume est fixé et maintenu individuellement à différents niveaux pour chaque source audio (par exemple, téléphone, intercom) même après redémarrage du casque audio.

Volume haut



Volume bas

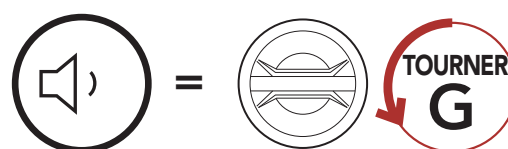

3.5 Vérification du niveau de charge de la batterie

Les instructions servent à la mise en marche du casque audio.

Marche

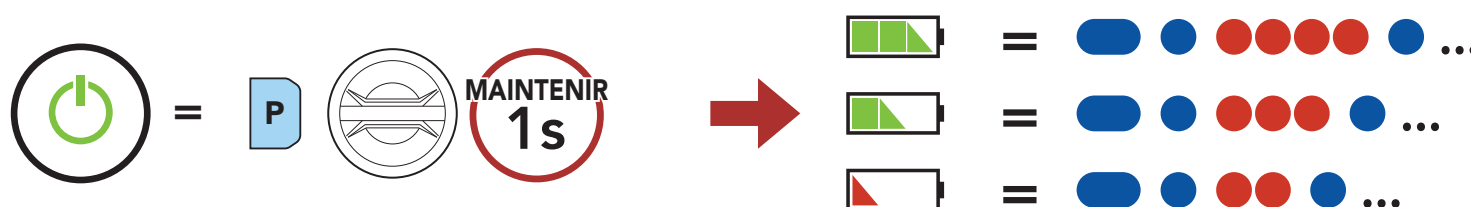

Remarque : lorsque la batterie est faible pendant l'utilisation, vous entendez une instruction vocale indiquant « **Batterie faible** ».

3.6 Avertissement de batterie faible

Si la batterie est faible, vous entendez l'instruction vocale « **Caméra éteinte, batterie faible** ». La caméra s'éteint rapidement, mais les autres fonctions du casque audio, comme l'intercom, restent disponibles. Enfin, lorsque la batterie est pratiquement déchargée, la DEL se met à clignoter en bleu pour signaler le passage en mode veille, puis devient rouge, et vous entendez l'instruction vocale « **Batterie faible** ». Le casque audio s'éteint pratiquement immédiatement.

4. FONCTIONNEMENT DE LA CAMÉRA

4.1 Caméra allumée ou éteinte

Caméra Allumée



Caméra Éteinte



4.2 Modes caméra

Vous pouvez modifier les paramètres du mode Vidéo et du mode Photo par le biais de l'**application Sena Camera**.



Mode	Application	Bouton
Vidéo	Enregistrer une vidéo (enregistrement normal, retardateur, enregistrement en boucle)	
Photo	Prendre une seule photo (Prise de vue unique) ou 8 photos (Rafale)	

4.3 Enregistrement vidéo

Démarrer l'enregistrement

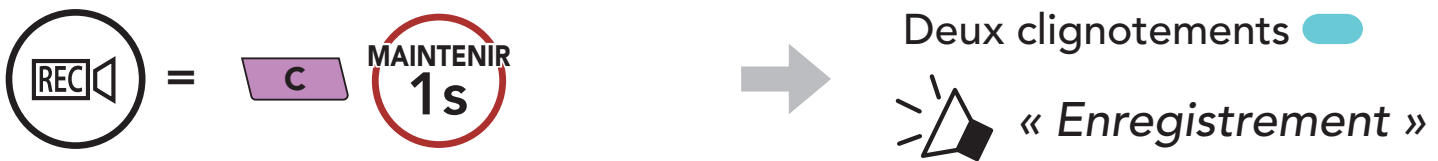

Arrêter l'enregistrement



Voici un tableau des durées d'enregistrement approximatives en fonction de la taille de la carte microSD, et à des résolutions et des fréquences d'images spécifiques.

	2160p / 30 ips	1440p / 30 ips	1080p / 60 ips	1080p / 30 ips
16 Go	33 min	1 h 05 min	1 h 24 min	1 h 52 min
32 Go	1 h 07 min	2 h 11 min	2 h 51 min	3 h 47 min
64 Go	2 h 15 min	4 h 25 min	5 h 44 min	7 h 38 min
128 Go	4 h 30 min	8 h 52 min	11 h 31 min	15 h 20 min

Remarque :

- Les cartes microSD d'une capacité maximale de 128 Go sont compatibles. Il est conseillé d'utiliser une carte microSD U3. Avant d'utiliser la caméra, votre carte microSD doit être formatée à l'aide de la caméra.
- La caméra envoie un avertissement et s'arrête automatiquement d'enregistrer lorsque la carte microSD est saturée ou que le niveau de charge de la batterie est faible.
- La taille maximale par vidéo est limitée à 4 Go. Pour cette raison, lorsque la vidéo atteint la taille limite de 4 Go lors de l'enregistrement, elle est sauvegardée et un nouveau fichier vidéo est créé pour poursuivre l'enregistrement.

4.4 Mode Vidéo (par défaut : mode d'enregistrement normal)

4.4.1 Mode vidéo en accéléré

Le mode de vidéo en accéléré permet d'enregistrer des séries de photos à intervalles réguliers, puis de les transformer en une vidéo.

4.4.2 Mode d'enregistrement en boucle

Le mode d'enregistrement en boucle permet d'enregistrer des vidéos en continu afin de créer des séquences d'une durée définie (3 minutes). Si la mémoire est saturée, la séquence vidéo la plus ancienne est supprimée afin de pouvoir stocker la plus récente.

4.5 Prise de photos (par défaut : mode d'enregistrement normal)

Prendre des photos

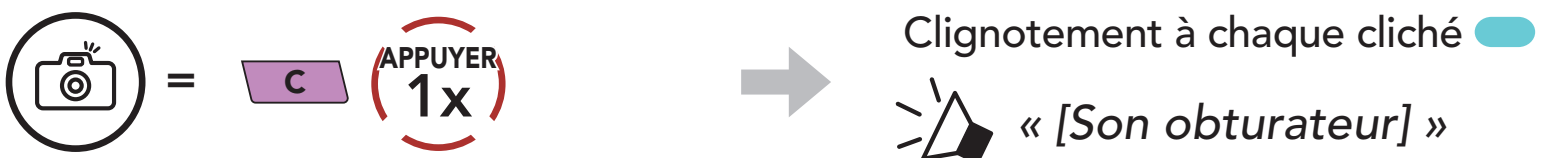

4.5.1 Prise de vue unique

La prise de vue unique permet de prendre 1 photo.

4.5.2 Mode Rafale

Le mode Rafale permet de prendre 8 photos. Appuyez sur le **bouton de la caméra** pour prendre plusieurs photos.

Remarque :

- Si vous enregistrez en résolution vidéo de 2160p / 30 ips, vous ne pouvez pas prendre de photo.
- La résolution de la caméra est de 12 MP. Toutefois, si vous prenez une photo au cours d'un enregistrement vidéo, la résolution de la photo est fixée à 8,3 MP.

4.6 Vidéo référencement

Le référencement vidéo permet à la caméra d'enregistrer des vidéos en continu et de ne conserver que les événements importants.

Cela permet de créer des fichiers vidéo des images passées, présentes et futures, chaque séquence ayant une durée définie (3 minutes).

1. Face à un événement qui vaut le coup d'être conservé

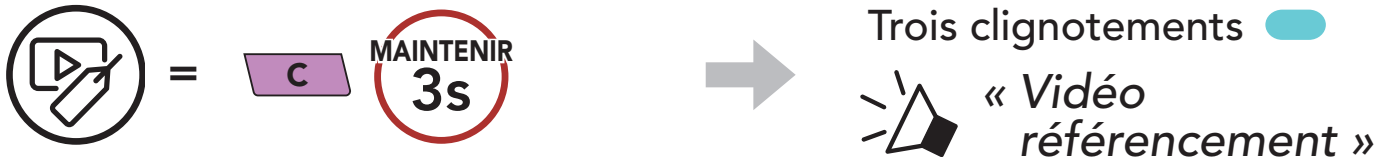

2. Une fois le référencement vidéo terminé

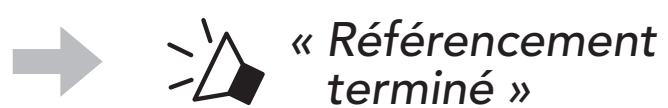

Remarque :

- Le référencement vidéo fonctionne uniquement en Mode d'enregistrement en boucle. Afin que les fichiers des vidéo passées, présentes et futures soient sauvegardés, le référencement vidéo doit démarrer au moins 3 minutes après le début de l'enregistrement en boucle.
- Les fichiers enregistrés par référencement vidéo sont stockés dans le **dossier EVENT**.

4.7 Formatage carte SD

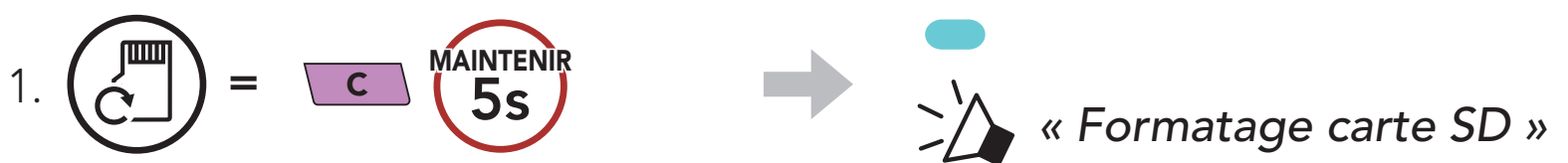

4.8 Changer de canal Wi-Fi (par défaut : 5 GHz)

1.  =   →  « Canal Wi-Fi »

2. Sélectionnez 5 GHz ou 2,4 GHz.

• 5 GHz =   → Deux clignotements 

• 2,4 GHz =   → Deux clignotements 

Remarque : SI VOTRE SMARTPHONE OU VOTRE RÉGION NE PREND PAS EN CHARGE LE 5 GHz, VOUS DEVEZ CHANGER DE CANAL WI-FI POUR PASSER À 2,4 GHz.

5. COUPLAGE DU CASQUE AUDIO AVEC D'AUTRES APPAREILS BLUETOOTH

Lorsque vous utilisez le casque audio avec d'autres appareils Bluetooth pour la première fois, ils auront besoin d'être « couplés ». Ceci leur permettra de se reconnaître et de communiquer entre eux lorsqu'ils sont à portée l'un de l'autre.

Le casque audio peut être couplé avec de multiples appareils Bluetooth comme un téléphone mobile ou un GPS via les fonctions **Couplage du téléphone mobile**, **Couplage d'un second téléphone mobile** et **Couplage GPS**. Le casque peut également être pairé avec jusqu'à trois autres casques audio Sena.

Couplage avec trois casques audio Sena maximum

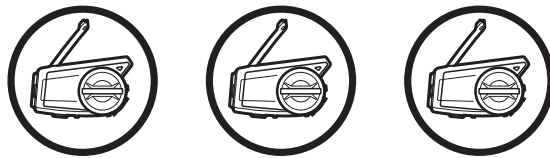

5.1 Couplage téléphone

1. Maintenez le **bouton du téléphone** appuyé pendant **5 secondes**.

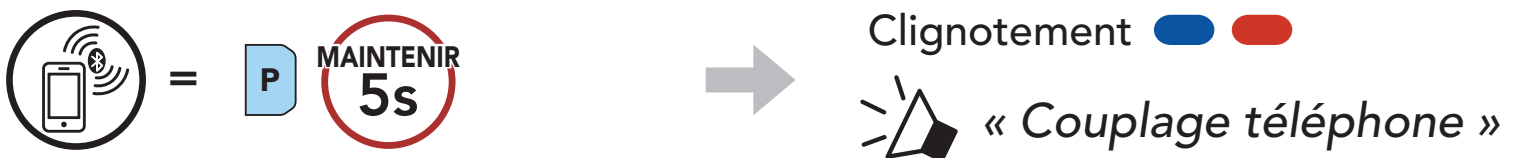

2. Sélectionnez **50C** dans la liste des appareils Bluetooth détectés. Si votre téléphone vous demande un code PIN, saisissez 0000.

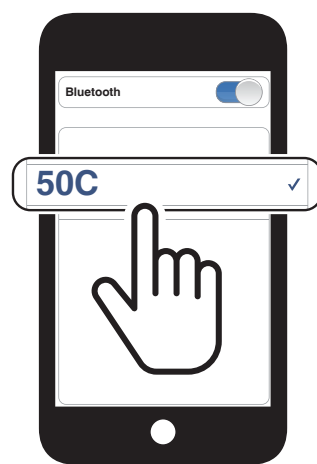

Remarque : Lorsque vous allumez le 50C pour la première fois ou que vous le redémarrez après une réinitialisation, il entre automatiquement en mode de couplage téléphone.

5.2 Couplage d'un second téléphone mobile

1. Maintenez la **molette** enfoncée pendant **5 secondes**.



Clignotement

« Couplage intercom »

2. Appuyer sur le **bouton du téléphone**.

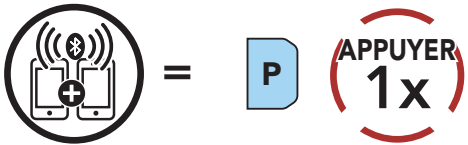

Clignotement

« Couplage d'un second téléphone mobile »

3. Sélectionnez **50C** dans la liste des appareils Bluetooth détectés. Si votre téléphone vous demande un code PIN, saisissez 0000.

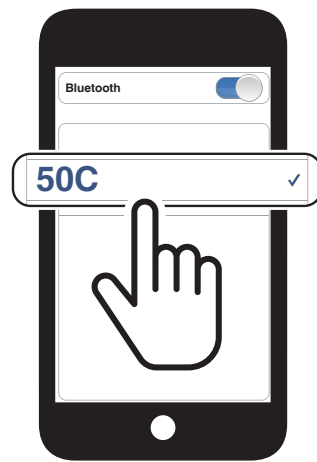

5.3 Couplage GPS

1. Maintenez la **molette** enfoncée pendant **5 secondes**.



Clignotement

« Couplage intercom »

2. Appuyer sur le **bouton du téléphone**.

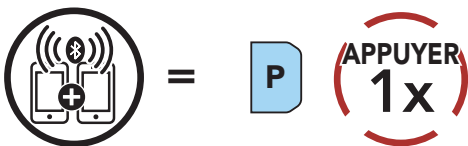

Clignotement

« Couplage d'un second téléphone mobile »

3. Appuyer sur le **bouton du téléphone**.

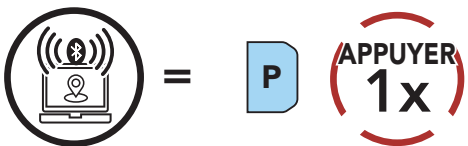

Clignotement

« Couplage GPS »

4. Sélectionnez **50C** dans la liste des appareils détectés. Si votre appareil Bluetooth demande un code PIN, entrez 0000.



5.4 Couplage sélectif avancé : mains libres ou stéréo A2DP

Le **couplage du téléphone** permet au casque audio d'établir deux profils Bluetooth : **Mains libres** ou **Stéréo A2DP**. Le **Couplage sélectif avancé** permet au casque audio de séparer les profils pour permettre la connexion de deux appareils.

5.4.1 Couplage sélectif téléphone - Profil mains libres

1. Maintenez le **bouton du téléphone** appuyé pendant **5 secondes**.

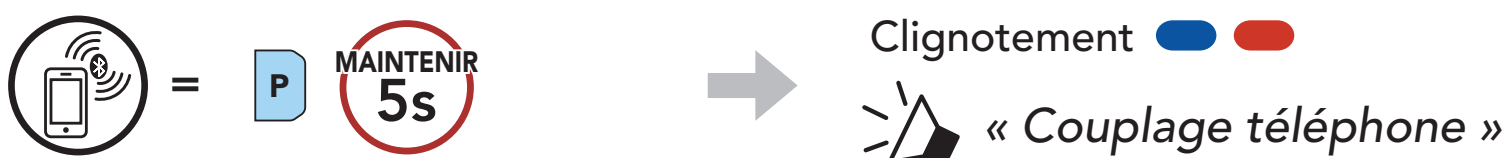

2. Appuyer sur le **bouton du téléphone**.

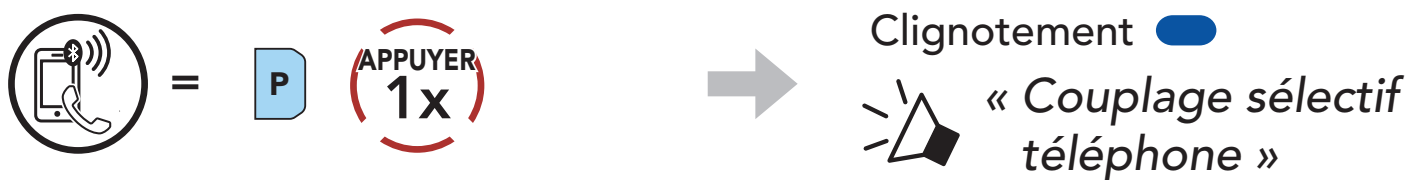

3. Sélectionnez **50C** dans la liste des appareils Bluetooth détectés. Si votre téléphone vous demande un code PIN, saisissez 0000.

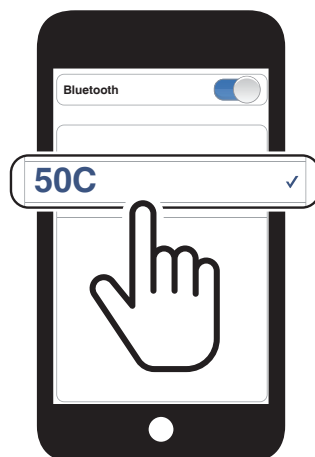

5.4.2 Couplage média - Profil A2DP

1. Maintenez le **bouton du téléphone** appuyé pendant **5 secondes**.

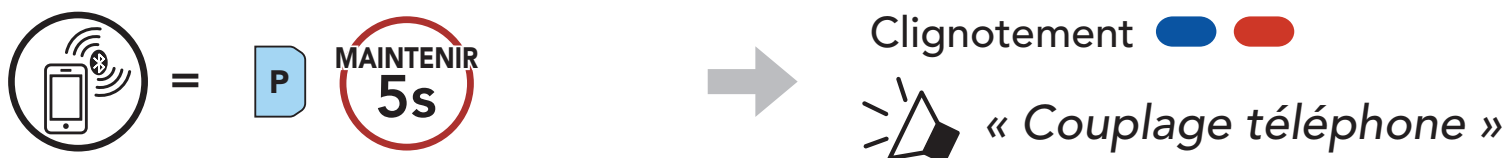

2. Appuyer sur la **molette**.

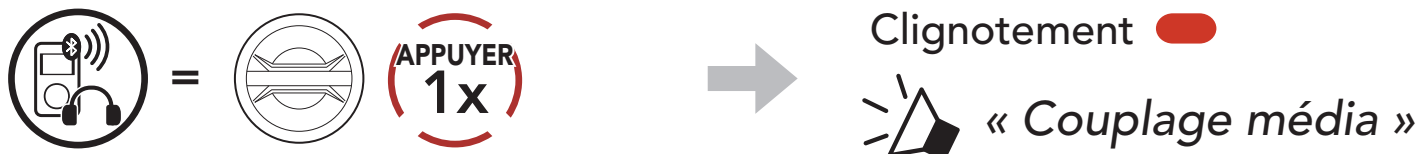

3. Sélectionnez **50C** dans la liste des appareils Bluetooth détectés. Si votre téléphone vous demande un code PIN, saisissez 0000.

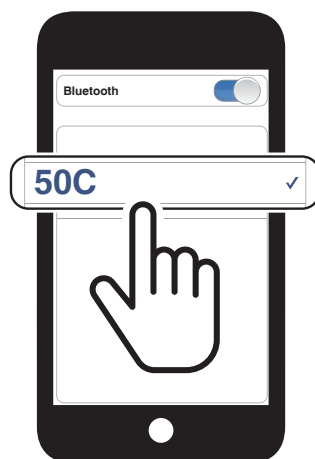

6. UTILISATION DU TÉLÉPHONE MOBILE

6.1 Passer et répondre à des appels

Répondre à un appel



Mettre fin à un appel



Rejeter un appel

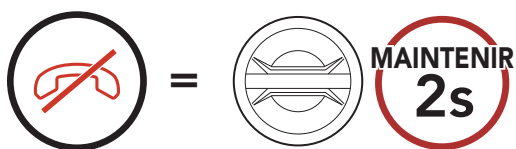

6.2 Siri et Assistant Google

Le **50C** prend en charge l'accès à **Siri** et **Assistant Google** directement.

Vous pouvez activer **Siri** ou **Assistant Google** à l'aide d'une commande vocale via le microphone du casque audio à l'aide d'un mot de réveil. Il s'agit d'un mot ou de groupes de mots tels que « **Hey Siri** » ou « **Hey Google** ».

Activer Siri ou Assistant Google selon l'application installée sur votre smartphone



6.3 Appel rapide

6.3.1 Affecter des présélections d'appel rapide

Les **présélections d'appel rapide** peuvent être assignées dans le menu des paramètres, accessible via l'**application Sena Motorcycles**.

6.3.2 Utiliser des présélections d'appel rapide

1. Accédez au menu **Appel Rapide**.



2. Naviguer vers l'avant ou vers l'arrière dans les **Présélections d'appel rapide**.



(1) Dernier numéro

(2) Appel rapide 1

(3) Appel rapide 2

(4) Appel rapide 3

(5) Annuler

3. Appeler une de vos **Présélections d'appel rapide**.

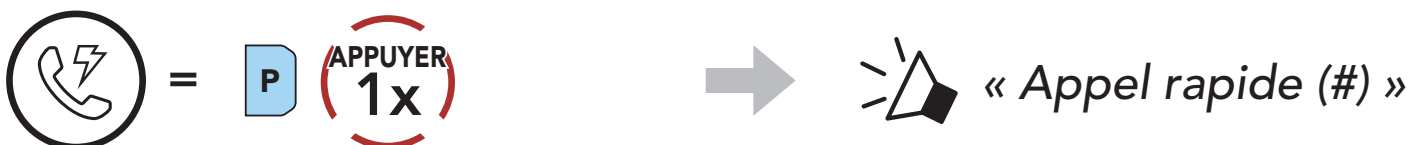

4. Recomposer le dernier numéro appelé.



7. MUSIQUE EN STÉRÉO

7.1 Écouter de la musique avec des appareils Bluetooth

Lire / Mettre en pause de la musique

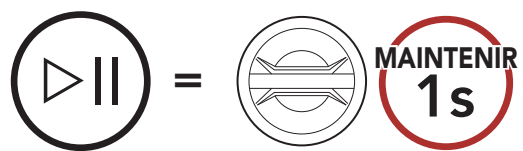

Piste suivante / précédente



7.2 Partage de musique

Vous pouvez partager de la musique avec un interlocuteur intercom à l'aide d'un lecteur de musique en stéréo Bluetooth lors d'une **conversation par intercom bidirectionnel** et avec **un participant d'un Mesh Intercom**. Si vous commencez à partager de la musique alors que l'intercom Bluetooth et le Mesh Intercom fonctionnent simultanément, le partage de musique au cours de l'intercom Bluetooth est prioritaire par rapport au partage de musique au cours d'un Mesh Intercom.

Remarque :

- Votre interlocuteur intercom et vous pouvez contrôler la lecture de musique à distance afin de passer à la piste suivante ou précédente.
- Le **Partage de musique** est mis en pause si vous utilisez votre téléphone mobile ou écoutez des instructions GPS.
- Le **partage de musique** s'arrête si le casque audio commence une conférence intercom multidirectionnelle.

7.2.1 Partage de musique par intercom Bluetooth

Vous pouvez partager de la musique avec un interlocuteur d'une **conversation par intercom bidirectionnel**.

Démarrer le partage de musique

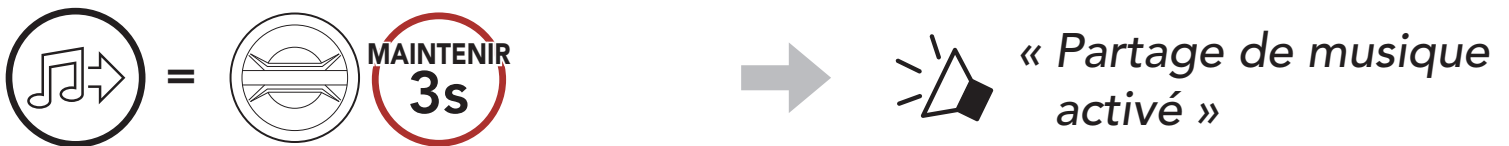

Interrompre le partage de musique

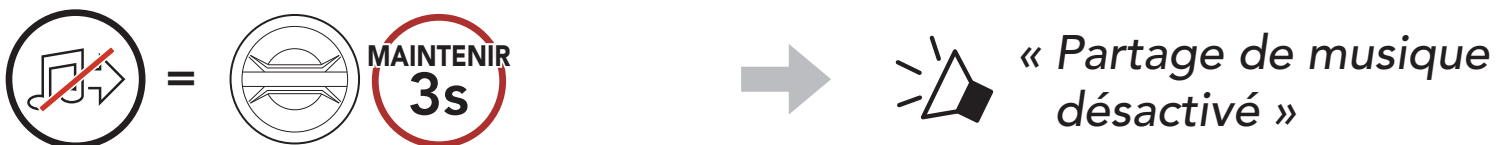

7.2.2 Partage de musique Mesh Intercom

Vous pouvez commencer à partager de la musique avec un participant d'un **Mesh Intercom**.

Démarrer le partage de musique

1. Le **Créateur** enverra un message de requête aux **participants** connectés pendant un **Mesh Intercom**.

[Créateur]

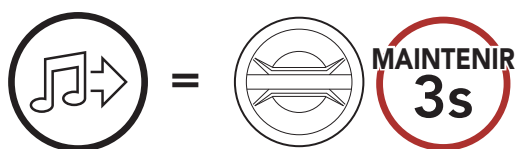

[Créateur]

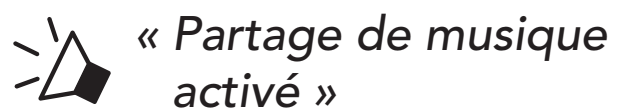

[Participants]

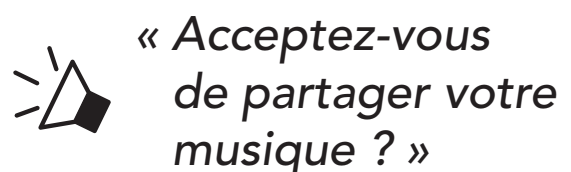

2. Le **Créateur** partage la musique avec le **premier participant** qui accepte la requête.

[Participant] Accepte

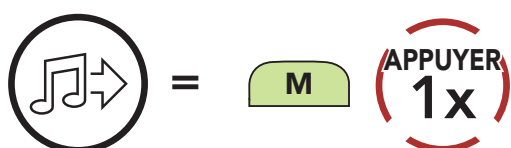

[Participant] Refuse

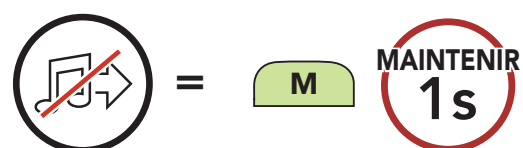

Interrompre le partage de musique

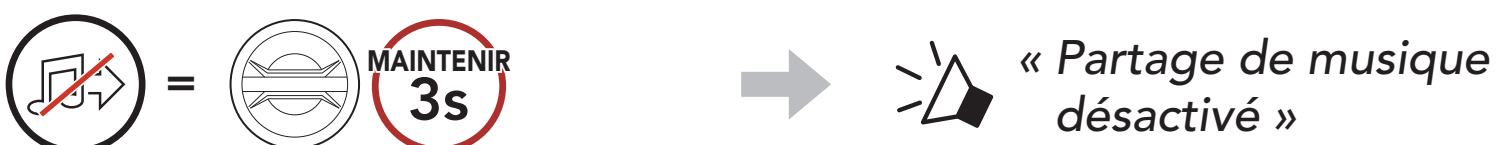

8. MESH INTERCOM

8.1 Qu'est-ce qu'un Mesh Intercom ?

Mesh Intercom est un système de communication dynamique créé par Sena pour communiquer instantanément et sans effort d'une moto à une autre sans regroupement préalable. **Mesh Intercom** permet aux utilisateurs de se connecter et de communiquer instantanément avec des utilisateurs à proximité, sans qu'il soit nécessaire de coupler les casques audio entre eux.

La distance opérationnelle entre chaque **50C** en **Mesh Intercom** peut atteindre 2 km (1,2 mi) en terrain dégagé. En terrain dégagé, le **Mesh** peut aller jusqu'à 8 km (5 mi) entre au minimum six utilisateurs.

Les utilisateurs peuvent communiquer en deux modes :

- Open Mesh™ pour les conversations par intercom en groupe ouvert.
- Group Mesh™ pour les conversations par intercom en groupe privé.

Mesh Intercom



8.1.1 Open Mesh

Open Mesh est une fonction par intercom en groupe ouvert. Les utilisateurs peuvent communiquer librement entre eux sur le même canal **Open Mesh** et sélectionner le canal (1 – 9) à utiliser sur le casque audio.

Il peut se connecter à un nombre quasi illimité d'utilisateurs sur chaque canal.

Open Mesh

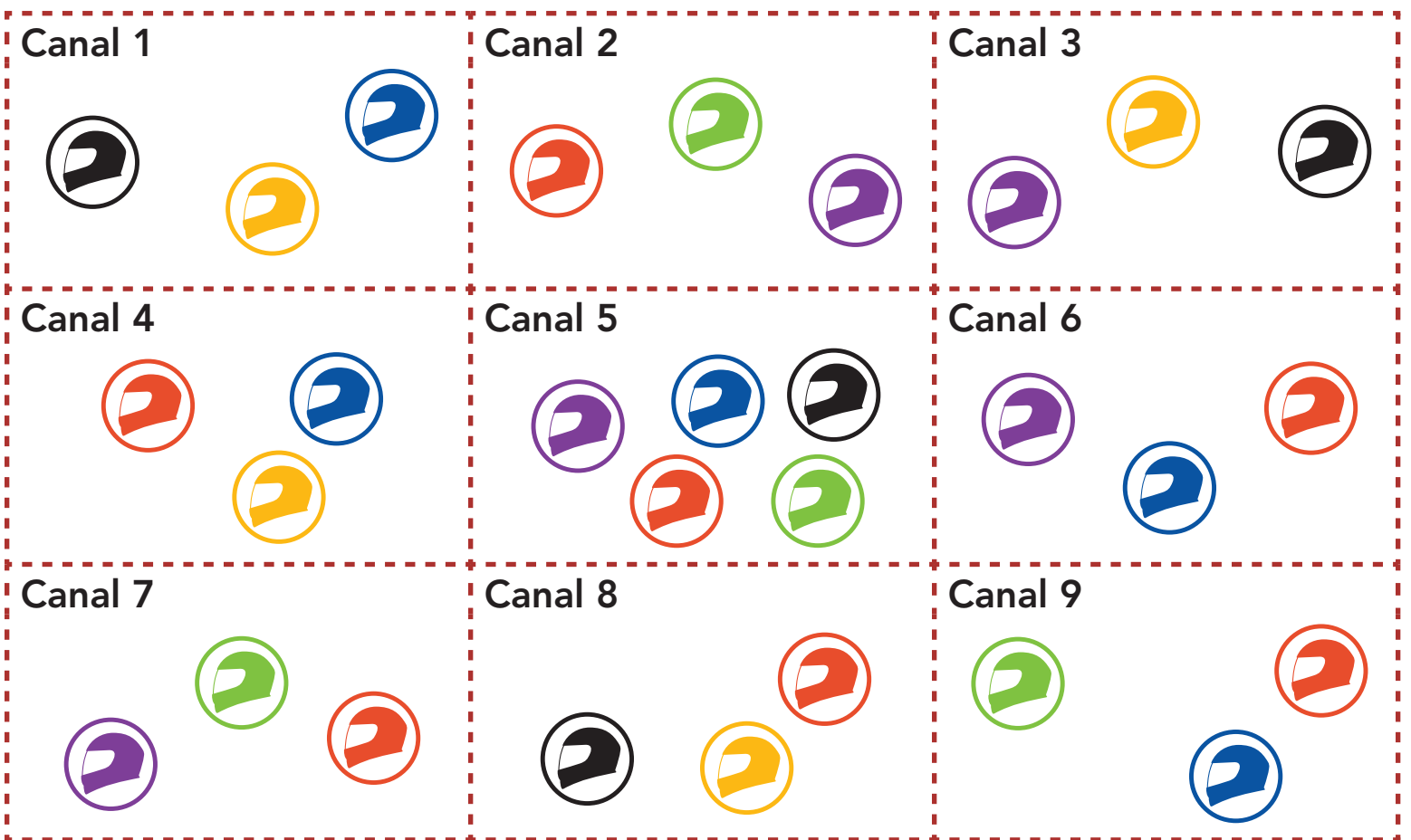

8.1.2 Group Mesh

Un **Group Mesh** est une fonction Intercom en groupe fermé qui permet aux utilisateurs de quitter, joindre ou rejoindre une conversation par intercom groupée sans coupler les casques audio. Les utilisateurs peuvent communiquer librement entre eux dans le même groupe privé en **Group Mesh**.

Pour des conversations intercom fermées utilisant **Mesh Intercom**, un **Group Mesh** doit être créé par les utilisateurs. Lorsque des utilisateurs créent groupe privé en **Group Mesh** par **Groupe Mesh**, le casque audio bascule automatiquement de **Open Mesh** à **Group Mesh**. Jusqu'à 24 utilisateurs peuvent se connecter au même groupe privé.

Group Mesh



8.2 Démarrer le Mesh Intercom

Lorsque le **Mesh Intercom** est activé, le **50C** se connecte automatiquement aux utilisateurs **50C** à proximité et leur permet de discuter entre eux.

Mesh Intercom activé

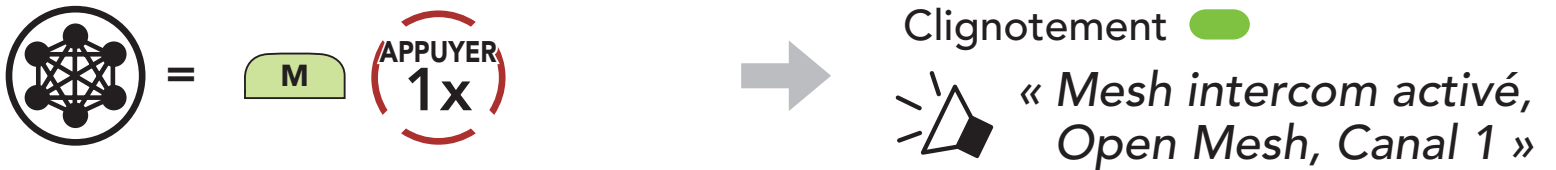

Mesh Intercom désactivé



8.3 Utilisation du Mesh en Open Mesh

Lorsque **Mesh Intercom** est activé, le casque audio est réglé initialement sur **Open Mesh (par défaut : canal 1)**.

8.3.1 Réglage du canal (par défaut : canal 1)

Si la communication **Open Mesh** rencontre des interférences, car d'autres groupes utilisent aussi le **canal 1 (par défaut)**, changez de canal. Sélectionnez un canal entre 1 et 9.

1. Appuyer deux fois sur le **bouton Mesh Intercom**.

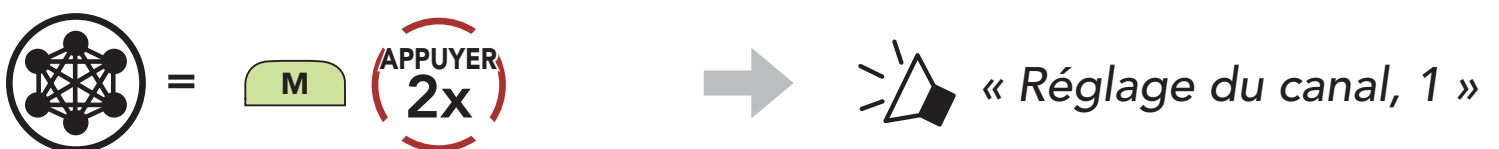

2. Naviguer entre les canaux.

(1 → 2 → ... → 8 → 9 → Fermer → 1 → ...)



3. Enregistrer le canal.

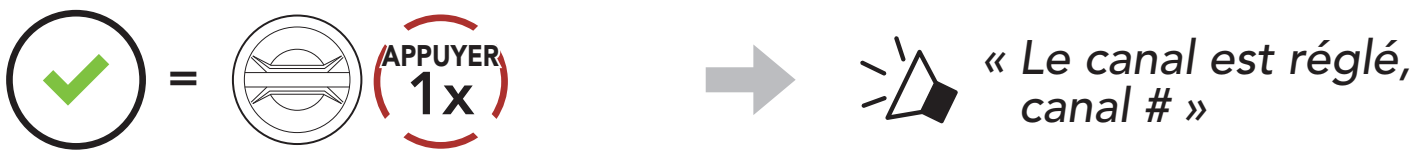

Remarque :

- Les **Réglage du canal** commencent toujours par le canal 1.
- Si vous n'appuyez sur aucun bouton pendant environ **10 secondes** dans un canal spécifique, le canal est automatiquement sauvegardé.
- Le canal sera mémorisé même si vous désactivez le **50C**.
- Vous pouvez utiliser l'**application Sena Motorcycles** pour changer de canal.

8.4 Utilisation du Mesh en Group Mesh

8.4.1 Création d'un Group Mesh

La création d'un **Group Mesh** nécessite **au moins deux utilisateurs Open Mesh**.

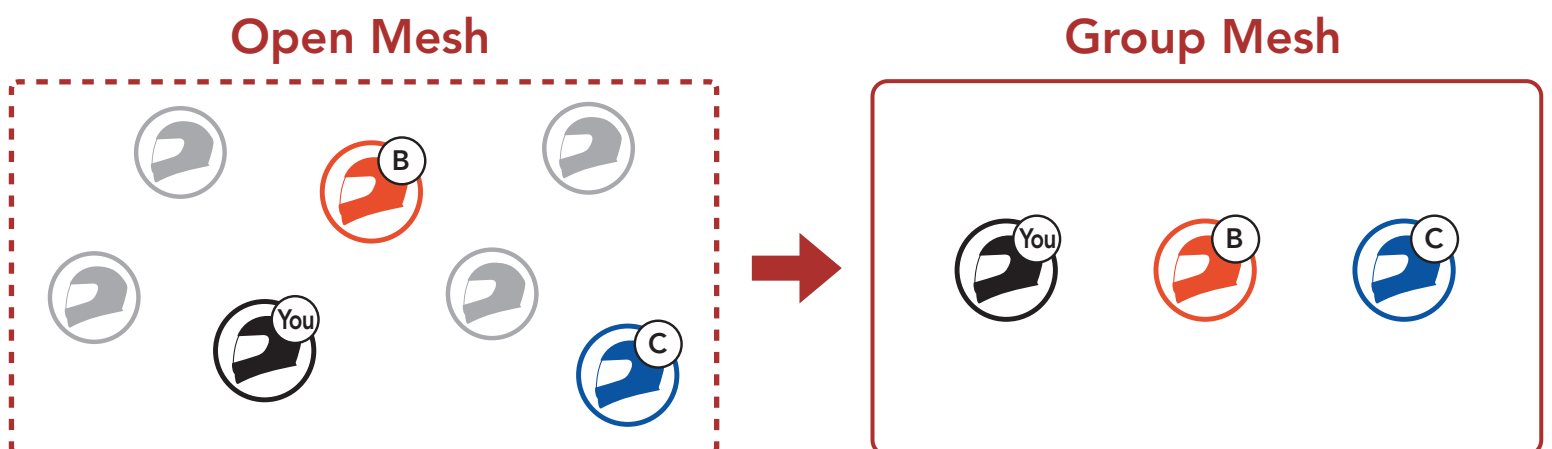

1. Pour passer en **Groupe Mesh** et créer un **Group Mesh**, maintenez le **bouton Mesh Intercom** appuyé pendant **5 secondes** sur les casques audio des **utilisateurs (vous, B et C)**.



2. Lorsque le **Groupe Mesh** est terminé, les **utilisateurs (vous, B et C)** entendent des instructions vocales dans leur casque audio lorsque **Open Mesh** bascule sur **Group Mesh**.



Remarque :

- Si le **Groupe Mesh** n'est pas terminé dans les **30 secondes**, les utilisateurs entendent une instruction vocale, « **Échec de regroupement** ».
- Si vous souhaitez annuler le **Groupe Mesh** en cours, appuyez sur le **bouton Mesh Intercom**.

8.4.2 Rejoindre un Group Mesh existant

L'un des membres actuels d'un **Group Mesh existant** peut autoriser les **nouveaux utilisateurs (un ou plusieurs)** d'un **Open Mesh** à rejoindre le **Group Mesh existant**.

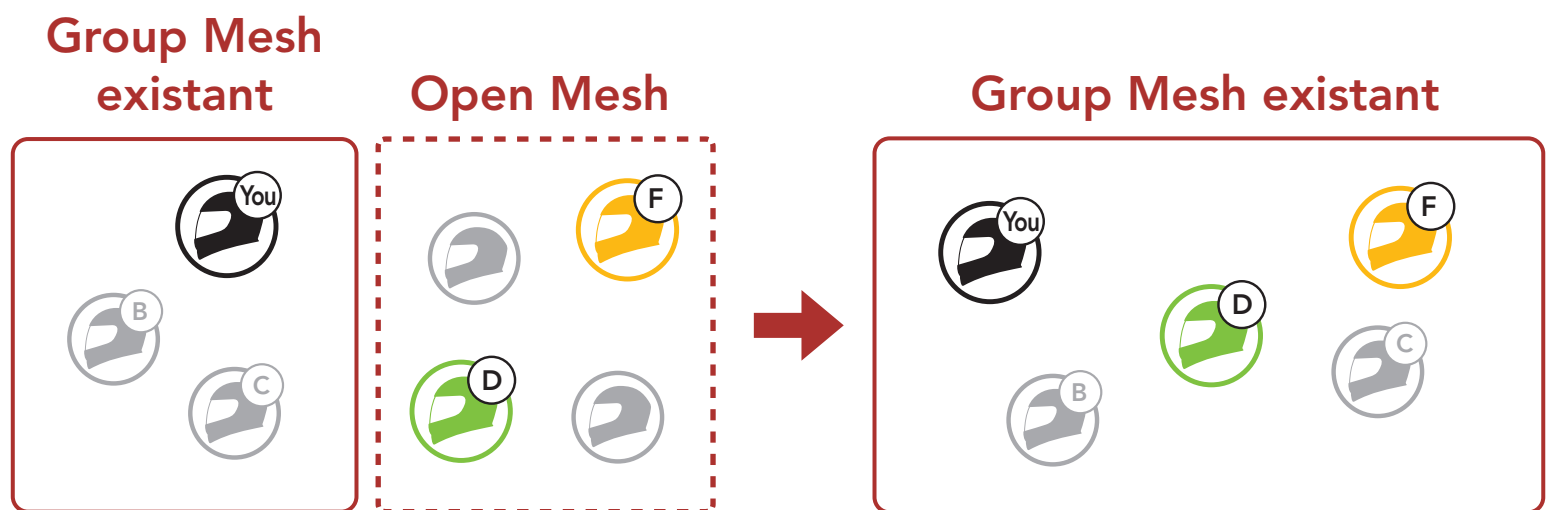

1. Pour passer en **Groupe Mesh** et rejoindre le **Group Mesh existant**, maintenez appuyé le **bouton Mesh Intercom** pendant **5 secondes** sur les casques audio de **l'un (vous) des utilisateur actuels** dans le **Group Mesh existant** et les **nouveaux utilisateurs (D et F)** en **Open Mesh**.



2. Lorsque le **Groupe Mesh** est terminé, les **nouveaux utilisateurs (D et F)** entendent des instructions vocales dans leur casque audio lorsque **Open Mesh** bascule sur **Group Mesh**.



Remarque : si le **Groupe Mesh** n'est pas terminé dans les **30 secondes**, l'utilisateur actuel (vous) entend un double bip sonore grave et les nouveaux utilisateurs (D et F) entendent une instruction vocale, « **Échec de regroupement** ».

8.5 Activer / Désactiver le microphone (par défaut : activé)

Les utilisateurs peuvent activer / désactiver le microphone lors de la communication dans un **Mesh Intercom**.



8.6 Basculement Open Mesh / Group Mesh

Les utilisateurs peuvent basculer entre le **Open Mesh** et **Group Mesh** sans reconfigurer le **Mesh**. Cela permet aux utilisateurs de garder les informations de connexion du **Réseau Group Mesh** en **Open Mesh**.

Les utilisateurs peuvent passer au **Group Mesh** pour communiquer avec les participants à partir des informations de connexion stockées sur le **Réseau Group Mesh**.

Basculement entre Open Mesh et Group Mesh

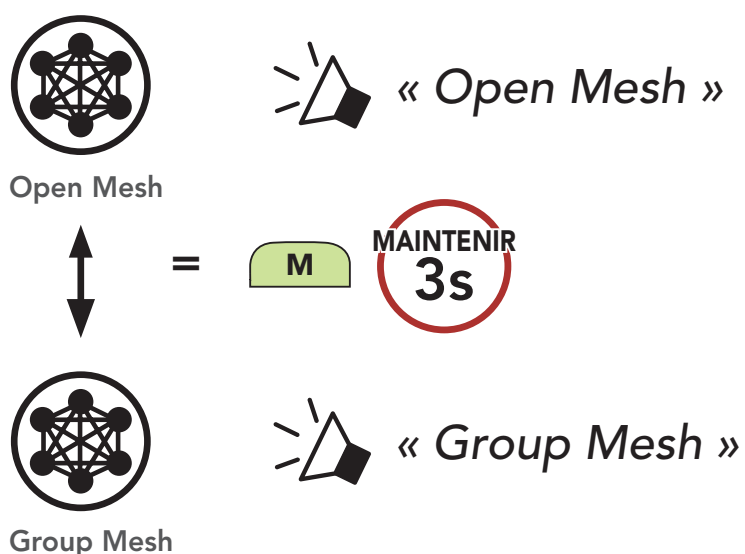

Remarque : si vous n'avez jamais participé à un **Group Mesh**, vous ne pouvez pas basculer entre **Open Mesh** et **Group Mesh**. Vous entendez alors l'instruction vocale « **Aucun groupe disponible** ».

8.7 Demande de contact au Mesh

Vous (l'appelant) pouvez envoyer un message de demande d'activation du Mesh Intercom aux interlocuteurs à proximité* s'ils l'ont désactivé.

1. Si vous souhaitez envoyer ou recevoir un message de demande, vous devez activer l'option **Contact au Mesh** dans l'**application Sena Motorcycles**. Consultez **La section 14.2 : « Configuration des paramètres du logiciel »**.
2. Lorsque le Mesh Intercom de votre casque audio est activé, vous (l'appelant) envoyez un message de demande à l'aide du **bouton du casque audio** ou de l'**application Sena Motorcycles**.

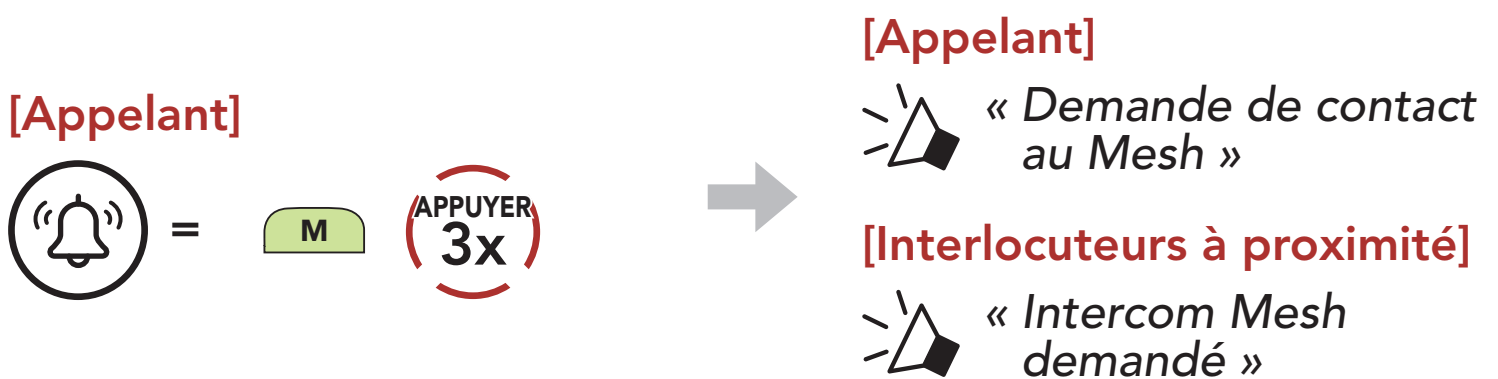

3. Les interlocuteurs recevant le message de demande doivent activer manuellement leur Mesh Intercom à l'aide du **bouton du casque audio** ou de l'**application Sena Motorcycles**.

Remarque :

- * : jusqu'à 100 m (109 yds) sur terrain dégagé
- Pour utiliser la fonction **Demande de contact au Mesh**, **vous (l'appelant) qui envoyez un message de demande et les interlocuteurs qui reçoivent le message doivent mettre à jour le micrologiciel du casque audio et l'application avec la version la plus récente.**

8.8 Réinitialiser le Mesh

Si un casque audio en mode **Open Mesh** ou **Group Mesh** réinitialise le **Mesh**, il repasse automatiquement en **Open Mesh (par défaut : canal 1)**.

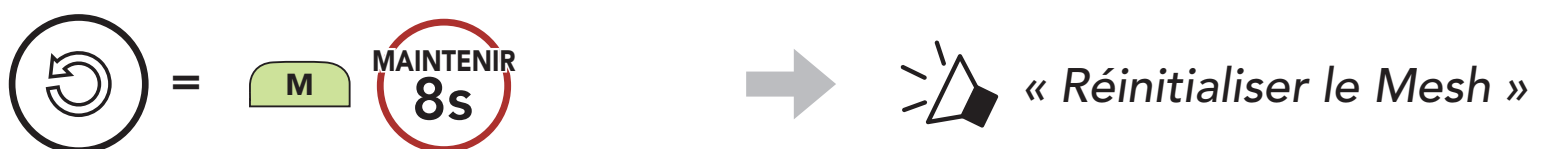

9. INTERCOM BLUETOOTH

Jusqu'à trois autres personnes peuvent être jumelées avec le casque audio pour les conversations par intercom Bluetooth.

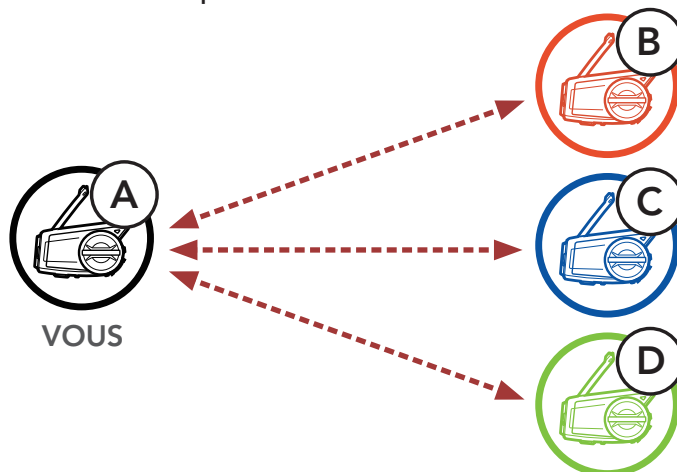



9.1 Couplage intercom

Il existe deux façons de coupler le casque audio :

9.1.1 Utilisation du menu Smart Intercom Pairing (SIP)

SIP vous permet de coupler rapidement les téléphones mobiles de vos amis pour établir une communication par intercom en scannant le code QR via l'**application Sena Motorcycles** sans avoir à vous souvenir de la séquence de boutons à utiliser.

1. Coupez le téléphone mobile et le casque audio.
2. Ouvrez l'**application Sena Motorcycles** et appuyez sur  (**menu Smart Intercom Pairing**).
3. Scannez le **code QR** affiché sur le téléphone mobile de votre ami (**B**).
 - Votre ami (**B**) peut afficher le code QR sur son téléphone mobile en appuyant sur  > **Code QR** () dans l'**application Sena Motorcycles**.

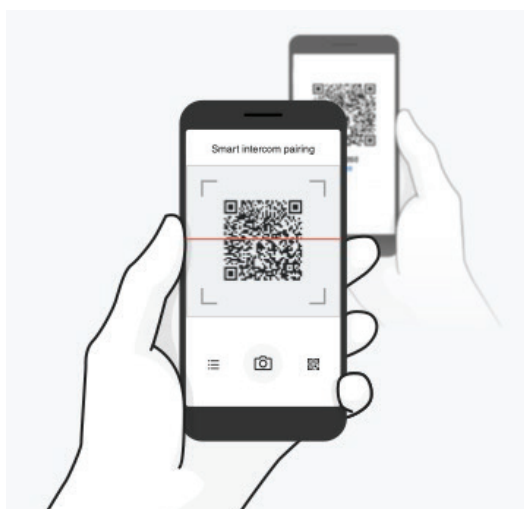

4. Cliquez sur **Enregistrer** et vérifiez que le couplage entre votre ami **(B)** et **vous-même (A)** a été correctement établi.
5. Appuyez sur **Scanner** (📷) et répétez les étapes 3 à 4 pour établir un couplage avec les **interlocuteurs (C) et (D)**.

Remarque : Smart Intercom Pairing (SIP) n'est pas compatible avec les produits Sena dotés de la technologie Bluetooth 3.0 ou de toute version antérieure.

9.1.2 Utilisation du bouton



1. Les **utilisateurs (vous, B)** passent en mode **Couplage intercom**.



Clignotement 

 « Couplage intercom »

2. Les **casques audio des utilisateurs** sont automatiquement couplés.



3. Répétez les étapes précédentes pour effectuer un couplage avec les **autres casques audio (C et D)**.

9.2 Dernier arrivé, premier servi

La file de couplage intercom fonctionne selon le principe du **dernier arrivé, premier servi**. Si un casque audio est couplé à plusieurs autres casques audio dans le cadre d'une conversation par intercom, le dernier casque audio couplé est défini comme le **premier interlocuteur**. Par exemple, après les procédures de couplage indiquées ci-dessus, le **casque audio (D)** est le **premier interlocuteur** du casque audio (A). Le **casque audio (C)** est le **deuxième interlocuteur** du casque audio (A), et le **casque audio (B)** est le **troisième interlocuteur** du casque audio (A).

Ordre de couplage intercom

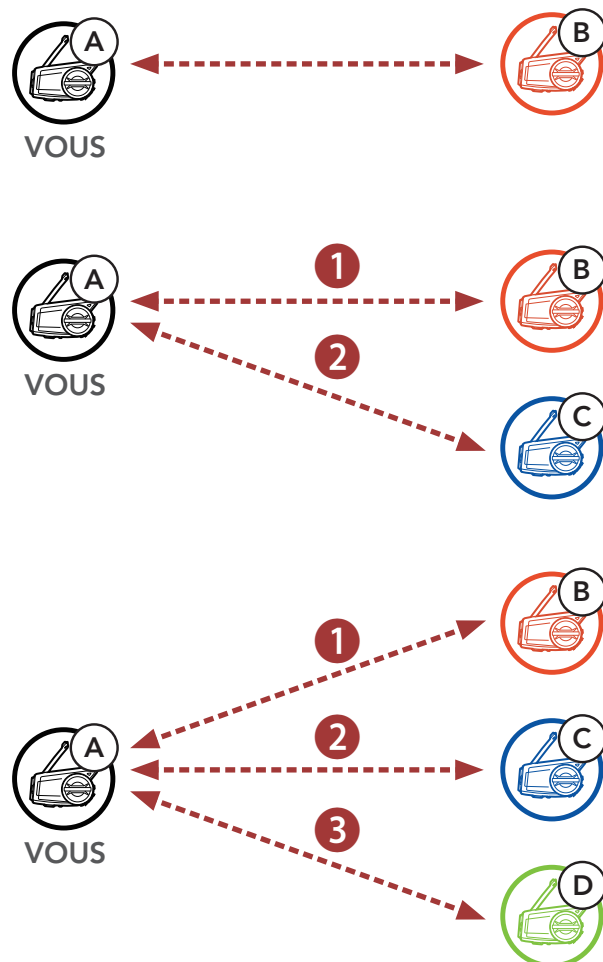

Dernier arrivé, premier servi

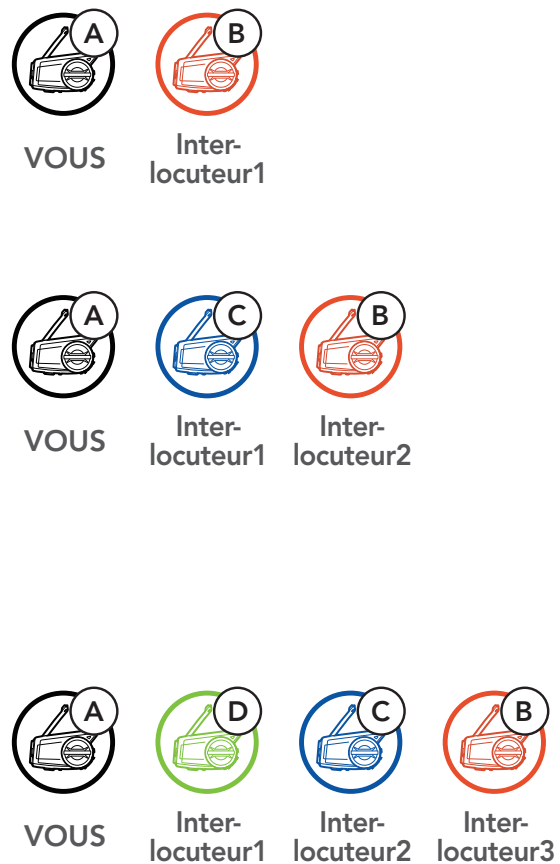

9.3 Intercom bidirectionnel

Vous pouvez commencer une conversation par intercom avec un **interlocuteur** ou y mettre fin.

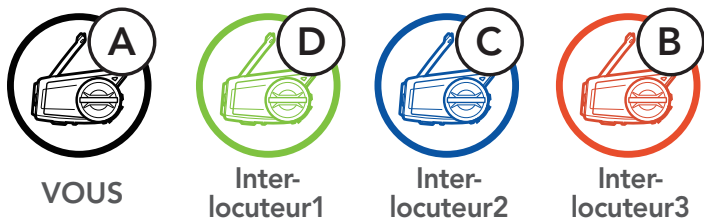

Démarrer / Terminer une conversation avec le premier interlocuteur D

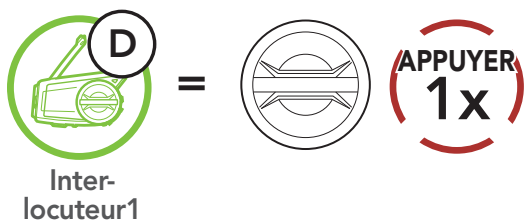

Démarrer / Terminer une conversation avec le deuxième interlocuteur C

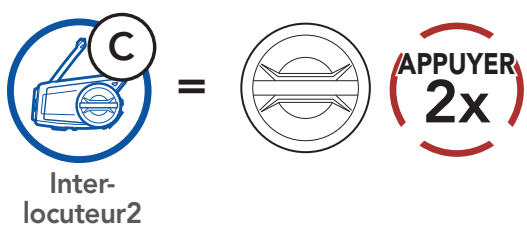

Démarrer / Terminer une conversation avec le troisième interlocuteur B

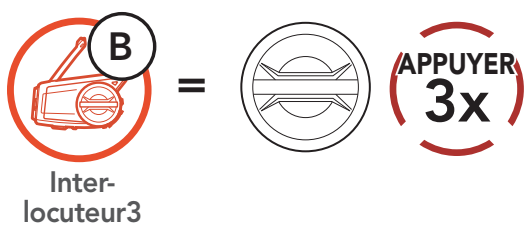

9.4 Intercom multidirectionnel

L'**intercom multidirectionnel** permet de réaliser des conversations de type appel en conférence avec jusqu'à **trois Interlocuteurs** simultanément. Lorsqu'une conversation par **intercom multidirectionnel** est en cours, la connexion au téléphone mobile est temporairement interrompue. Toutefois, dès que l'**intercom multidirectionnel** se termine, la connexion du téléphone est rétablie.

9.4.1 Démarrer une conversation par intercom tridirectionnel

Vous (A) pouvez établir une **conversation par intercom tridirectionnel** avec deux autres **interlocuteurs (B et C)** en établissant deux connexions simultanées par intercom.

1. **Vous (A)** devez être couplé avec deux autres **interlocuteurs (B et C)** pour établir une **conversation par intercom tridirectionnel**.

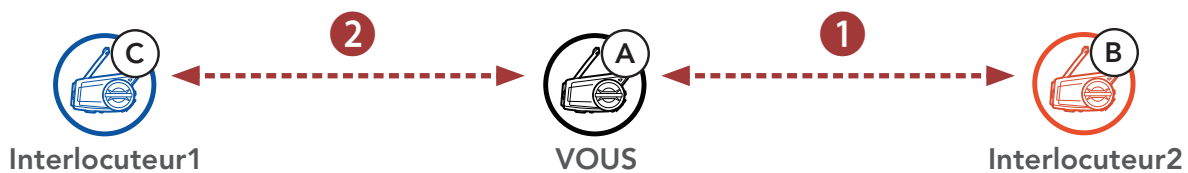

2. Vous pouvez commencer une conversation par intercom avec le **premier interlocuteur (C)** en appuyant sur la **molette**.



3. **Vous (A)** pouvez appeler le **second interlocuteur (B)** en appuyant deux fois sur la **molette**, ou le **second interlocuteur (B)** peut rejoindre la conversation par intercom en **vous (A)** passant un appel intercom.



4. **Vous (A)** et vos **deux interlocuteurs (B et C)** participez désormais à une **conversation par intercom tridirectionnel**.



9.4.2 Démarrer une conversation par intercom quadridirectionnel

Avec **trois interlocuteurs** connectés, un nouveau participant (**D**) peut transformer l'appel en **conversation par intercom quadridirectionnel** en passant un appel intercom avec (**B**) ou (**C**).

1. L'**interlocuteur (B)** doit être couplé avec un **nouveau participant (D)**.

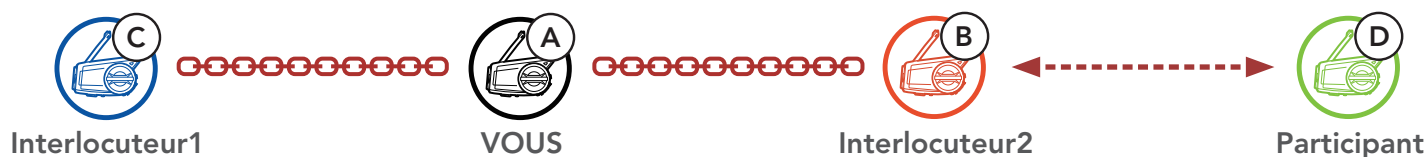

2. L'**interlocuteur (B)** peut appeler un **nouveau participant (D)** en appuyant sur la **molette**, ou le **nouveau participant (D)** peut rejoindre la conversation par intercom en passant un appel intercom à l'**interlocuteur (B)**.

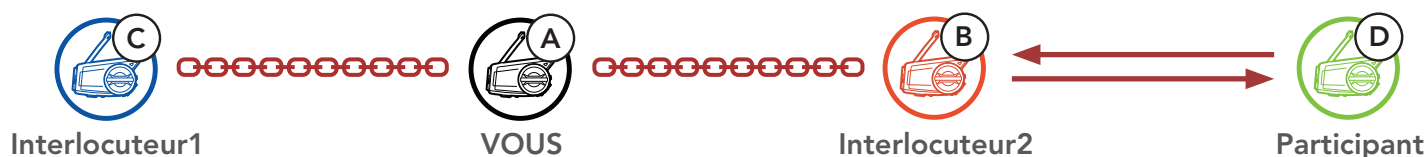

3. **Vous (A)**, vos **deux interlocuteurs (B et C)** et le **nouveau participant (D)** participez désormais à une **conversation par intercom quadridirectionnel**.

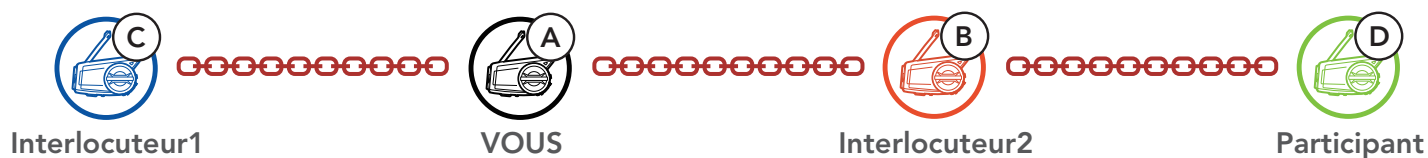

9.4.3 Interruption d'une conversation par intercom multidirectionnel

Vous pouvez mettre fin à la conversation par intercom ou juste déconnecter l'un de vos **interlocuteurs** actifs.

Mettre fin à toutes les connexions intercom

- Maintenez la **molette** appuyée pendant **1 seconde**.

Déconnecter la connexion intercom avec l'un de vos interlocuteurs

- Déconnexion de (C) : appuyez sur la **molette**.
- Déconnexion de (B) et (D) : appuyez deux fois sur la **molette**.

Remarque : si vous déconnectez le **deuxième interlocuteur (B)**, la connexion avec le **troisième participant (D)** sera également interrompue. En effet, le **troisième participant (D)** est connecté avec vous via le **deuxième interlocuteur (B)**.

9.5 Conférence téléphonique tridirectionnelle avec interlocuteurs intercom

Vous pouvez établir une **conférence téléphonique tridirectionnelle** en ajoutant un **interlocuteur** à l'appel en cours.

1. Lors d'un appel de téléphone portable, appuyez sur la **molette une fois, deux fois ou trois fois** pour inviter un de vos **interlocuteurs** à la conversation.

Inviter un interlocuteur à une conférence téléphonique

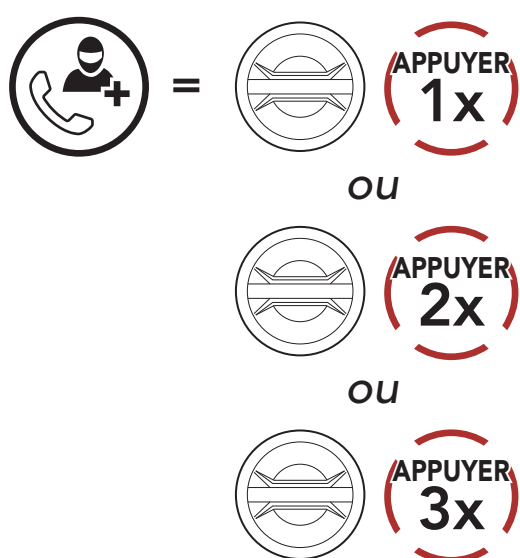

2. Pour déconnecter l'Intercom au cours d'une conférence téléphonique, appuyez sur la **molette une fois, deux fois ou trois fois**.

Déconnecter un interlocuteur de la conférence

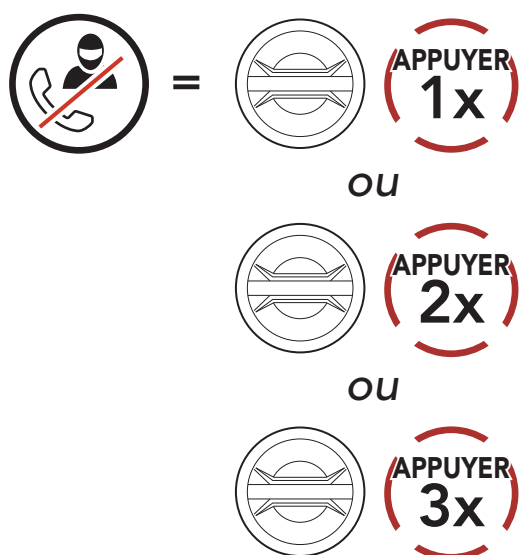

3. Pour déconnecter l'appel par téléphone mobile au cours d'une conférence téléphonique, appuyez sur le **bouton du téléphone**.

Terminer l'appel téléphonique de la conférence

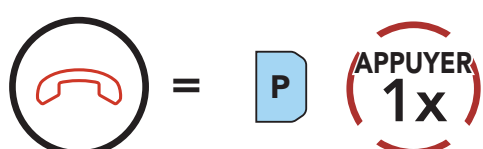

Remarque : lorsqu'un appel intercom entrant arrive pendant un appel de téléphone mobile, des bips doubles à fort volume retentissent.

9.6 Group Intercom

La fonction **Group Intercom** vous permet de créer instantanément une **conversation par intercom multidirectionnelle** avec les trois autres casques audio les plus récemment couplés.

Pour démarrer un Group Intercom

1. Accédez au couplage intercom avec maximum 3 casques audio avec lesquels vous souhaitez partager un **Group Intercom**.

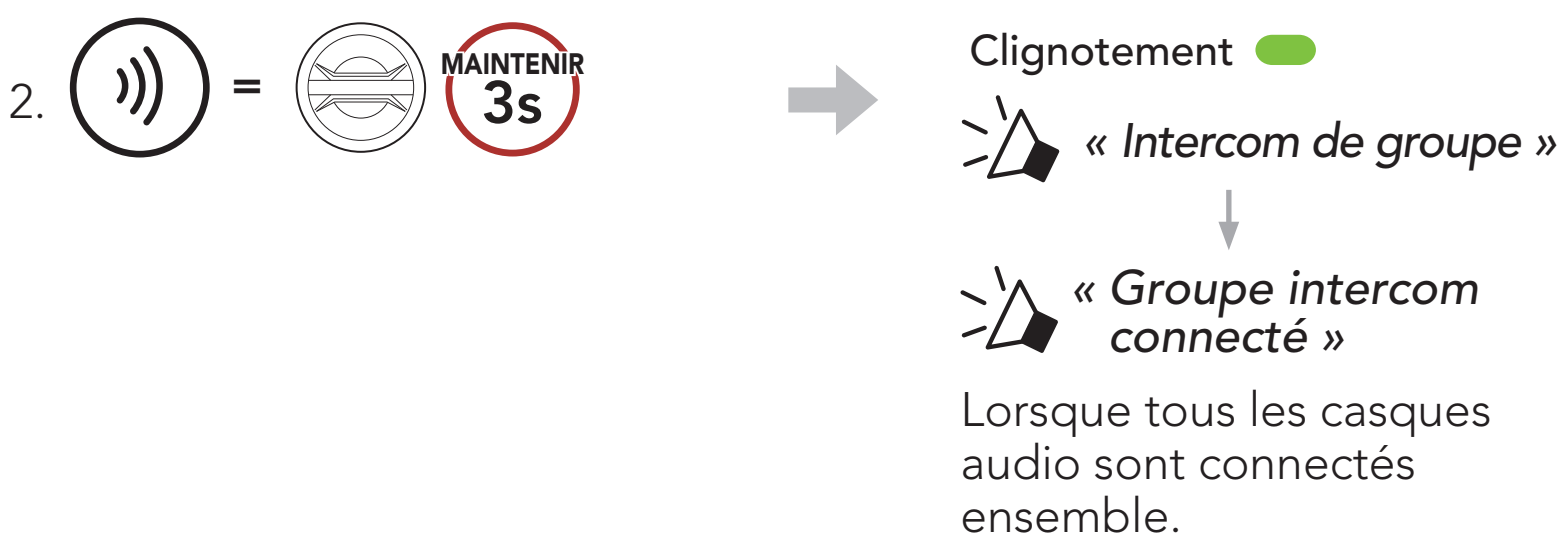

Terminer Group Intercom



9.7 Conférence Mesh Intercom avec Interlocuteur Intercom Bluetooth

Les utilisateurs peuvent utiliser simultanément l'intercom Bluetooth et la fonction **Mesh Intercom**. Dans ce cas, il est recommandé de communiquer avec d'autres casques audio Sena via une connexion d'Intercom Bluetooth et d'utiliser **Mesh Intercom** entre les casques audio **50C**. Lorsqu'il utilise Mesh Intercom, un utilisateur en **Open Mesh** ou en **Group Mesh** peut inclure jusqu'à 3 de ses interlocuteurs intercom Bluetooth. Vous pouvez démarrer une conversation Intercom bidirectionnelle avec l'un de vos trois interlocuteurs intercom pour les inclure dans le Mesh.

Remarque :

- la qualité audio est réduite si un **50C** connecte 2 interlocuteurs intercom Bluetooth ou plus en **Open Mesh** ou en **Group Mesh** lorsqu'il utilise **Mesh Intercom**.
- Si une boucle fermée est créée, comme indiqué ci-dessous, chaque utilisateur subira des graves problèmes de bruit. Sena recommande qu'une boucle fermée ne soit pas créée.

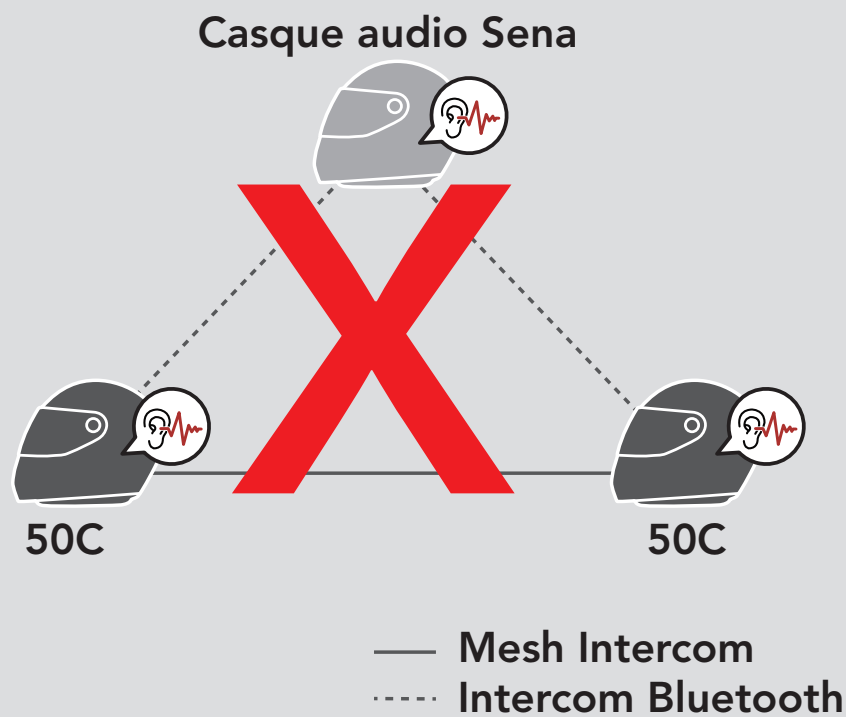



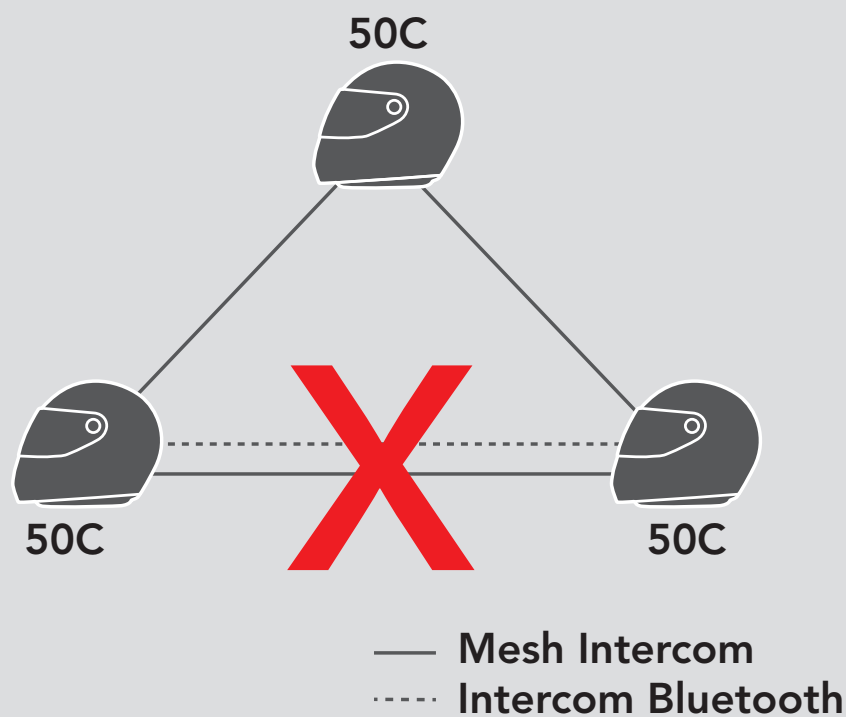





- Si l'**Intercom Bluetooth** est activé accidentellement pendant une communication **Mesh Intercom** entre des casques audio **50C**, comme indiqué ci-dessous, vous entendez l'instruction vocale « **Intercom Mesh désactivé. Intercom Bluetooth connecté** » toutes les **minutes**. Si vous désactivez la fonction **Intercom Bluetooth** ou le **Mesh Intercom**, l'instruction vocale n'est plus prononcée.



10. UNIVERSAL INTERCOM

Universal Intercom vous permet d'avoir des conversations par intercom avec des utilisateurs de casques audio Bluetooth d'autres fabricants que Sena. Les casques audio Bluetooth d'autres fabricants que Sena peuvent être connectés au casque audio Sena s'ils sont compatibles avec le **profil mains libres Bluetooth**. Vous pouvez coupler le casque audio avec un seul casque audio d'autres fabricants que Sena à la fois. La distance de l'intercom dépend de la puissance du casque audio Bluetooth auquel il est connecté. Lorsqu'un casque audio d'autres fabricants que Sena est couplé avec le casque audio, alors qu'un autre appareil Bluetooth est couplé via le **Couplage d'un second téléphone mobile**, il sera déconnecté.

10.1 Couplage intercom universel

1.  =  **MAINTENIR 10s** →  « Configuration »
2.  =  **TOURNER G** →  « Couplage intercom universel »
3.  =  **APPUYER 1x** → Passez en mode **Couplage intercom universel**.

4. Mettez le casque audio Bluetooth d'un autre fabricant que Sena en mode de couplage mains libres. Le casque audio s'appariera automatiquement avec un casque audio Bluetooth d'autres fabricants que Sena.

10.2 Universal Intercom bidirectionnel

Vous pouvez démarrer la connexion **Universal Intercom** avec les casques audio Bluetooth d'autres fabricants que Sena en utilisant la même méthode de connexion intercom que celle entre casques audio Sena.



Vous pouvez démarrer / arrêter une **connexion Universal Intercom bidirectionnel** comme vous le feriez dans le cas d'une **conversation par intercom bidirectionnel** normale. Consultez la section **La section 9.3 : « Intercom bidirectionnel »**.

10.3 Universal Intercom multidirectionnel

Vous pouvez établir une communication par **intercom multidirectionnel** avec jusqu'à **trois interlocuteurs** à l'aide de casques audio d'autres fabricants que Sena. Certains casques audio d'autres fabricants que Sena peuvent ne pas prendre en charge la connexion **Universal Intercom multidirectionnel**.

Vous pouvez démarrer la connexion **Universal Intercom multidirectionnel** comme vous le feriez dans le cas d'une conversation par intercom quadridirectionnel normale.

Vous pouvez démarrer / arrêter une connexion **Universal Intercom multidirectionnel** comme vous le feriez dans le cas d'une **conversation par intercom multidirectionnel** normale. Consultez la section **La section 9.4 : « Intercom multidirectionnel »**.

10.3.1 Universal Intercom tridirectionnel

Vous pouvez établir une connexion **Universal Intercom tridirectionnel** avec deux casques audio et un casque audio Bluetooth d'un autre fabricant que Sena. Lorsque la connexion par intercom est établie, les casques audio connectés ne sont pas en mesure d'utiliser la fonction d'appel téléphonique, car la connexion entre le casque audio et le téléphone est temporairement interrompue. Si vous interrompez l'appel intercom, la connexion au téléphone mobile est automatiquement rétablie afin de vous permettre d'utiliser la fonction d'appel d'un téléphone mobile.

1. **Vous (A)** devez être couplé avec un casque audio Bluetooth d'un autre fabricant que Sena (**B**) et un autre casque audio (**C**) pour établir la **conversation par intercom tridirectionnel**.



2. Démarrez une conversation par intercom avec un casque audio Bluetooth d'un autre fabricant que Sena (**B**) de votre groupe intercom. Par exemple, **vous (A)** pouvez établir une conversation par intercom avec l'autre casque audio Bluetooth d'un autre fabricant que Sena (**B**). Le casque audio Bluetooth d'un autre fabricant que Sena (**B**) peut également entamer une conversation par intercom avec **vous (A)**.

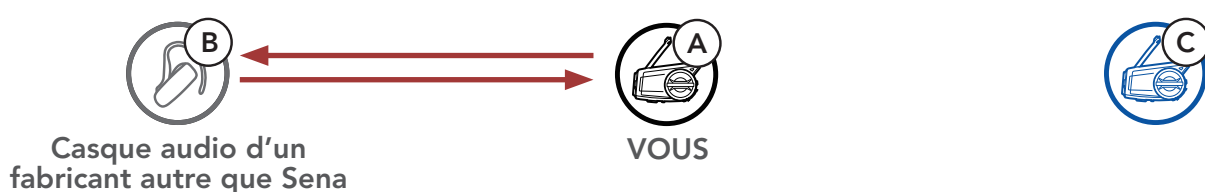

3. L'autre casque audio **(C)** peut rejoindre la conversation par intercom en **vous (A)** appelant via l'intercom.



4. Désormais, **vous-même (A)**, le casque audio Bluetooth d'un autre fabricant que Sena **(B)** et l'autre casque audio **(C)** peuvent entamer une **conversation par intercom tridirectionnel**.



10.3.2 Universal Intercom quadridirectionnel

Vous pouvez démarrer la connexion **Universal Intercom quadridirectionnel** comme vous le feriez dans le cas d'une **conversation par intercom quadridirectionnel** normale.

Vous pouvez établir une connexion **Universal Intercom quadridirectionnel** avec deux configurations différentes :

- 1) deux casques audio et deux casques audio Bluetooth d'autres fabricants que Sena, ou
- 2) trois casques audio et un casque audio Bluetooth d'un autre fabricant que Sena.

1er cas : Universal Intercom quadridirectionnel

1) **Vous (A)**, un casque audio Bluetooth d'un autre fabricant que Sena **(B)**, un autre casque audio **(C)** et un casque audio Bluetooth d'un autre fabricant que Sena **(D)**.

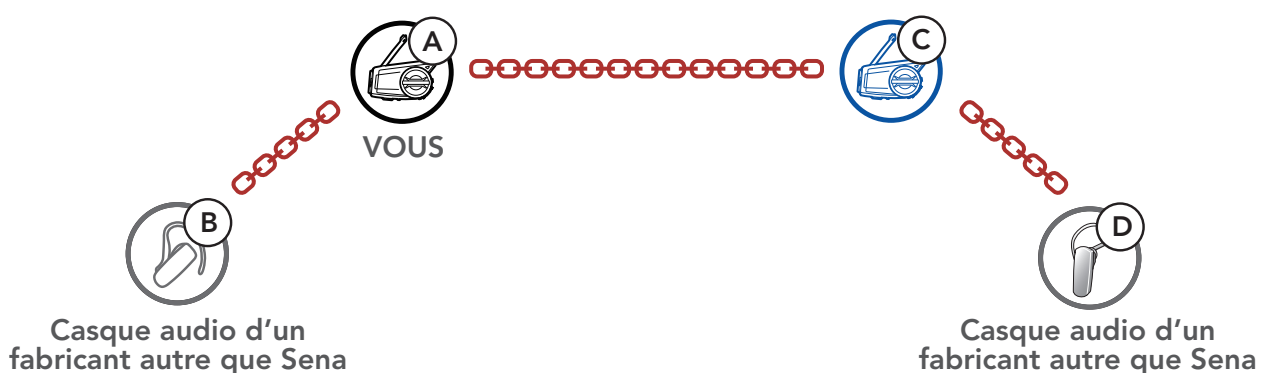

2e cas : Universal Intercom quadridirectionnel

2) **Vous (A)**, un casque audio Bluetooth d'un autre fabricant que Sena (**B**) et **deux autres casques audio (C et D)**.

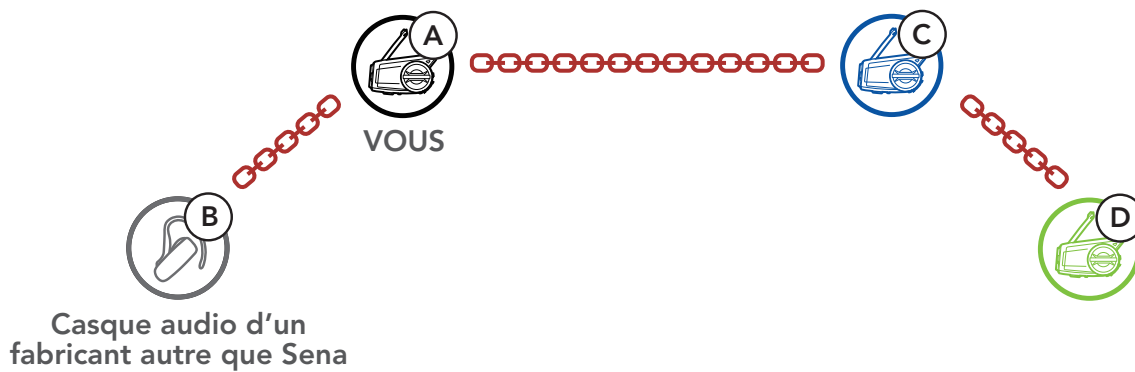

10.4 Conférence par Mesh Intercom avec Interlocuteur Universal Intercom bidirectionnel

Les utilisateurs peuvent utiliser simultanément **Universal Intercom bidirectionnel** et la fonction **Mesh Intercom**. Dans ce cas, il est recommandé de communiquer avec un **casque audio d'un fabricant autre que Sena** via une connexion **Universal Intercom bidirectionnel** et d'utiliser le **Mesh Intercom** entre les **casques audio 50C**.

Lorsqu'il utilise **Mesh Intercom**, un utilisateur en **Open Mesh** ou en **Group Mesh** peut inclure un **Interlocuteur Universal Intercom**. Vous pouvez démarrer une conversation **Universal Intercom bidirectionnel** avec votre **interlocuteur Universal Intercom** pour l'inclure dans le **Mesh**.

11. UTILISATION DE LA RADIO FM

11.1 Allumer ou éteindre la radio FM

Allumer la radio FM



Éteindre la radio FM



11.2 Recherche et enregistrement de stations de radio

La fonction « **Recherche** » recherche les stations de radio.

1. Rechercher des stations de radio.

Rechercher des stations vers l'avant

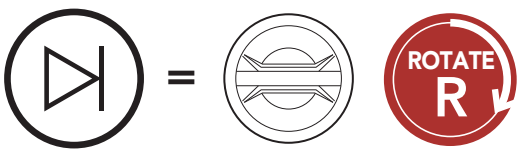

Rechercher des stations vers l'arrière

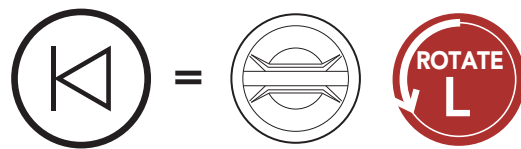

2. Enregistrer la station en cours.

Passer en mode sélection de présélection

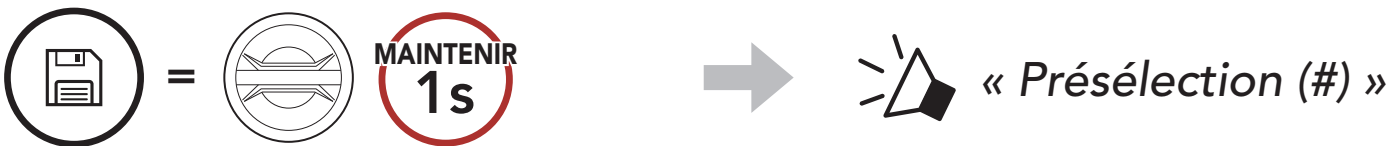

3. Naviguer dans les présélections que vous souhaitez stocker.

Naviguer vers l'avant / vers l'arrière dans les stations présélectionnées



4. Enregistrez la station sur le numéro présélectionné choisi ou supprimez la station de la mémoire.

Enregistrer la station sur un numéro présélectionné



Supprimer la station de la mémoire

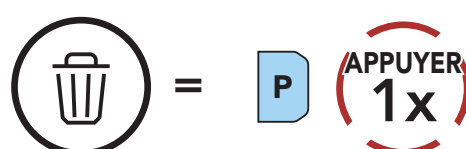

11.3 Balayage et enregistrement de stations de radio

La fonction « **Scan** » recherche automatiquement les stations de radio, en commençant par la fréquence de la station en cours dans l'ordre croissant.

1. Balayer les stations.

Démarrer le balayage

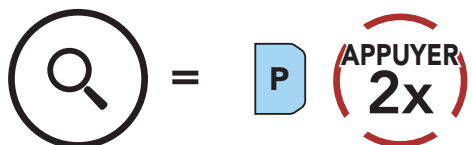

2. Le tuner Sena effectue une pause sur chaque station qu'il trouve pendant **8 secondes** avant de passer au suivant.

3. Enregistrer la station en cours. La station est enregistrée sous le numéro de présélection suivant.

Enregistrer la station en cours



4. Interrompre le balayage.

Interrompre le balayage

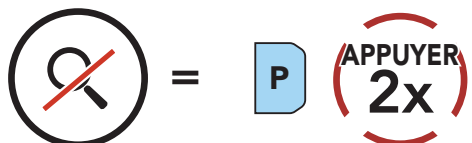

Remarque : Vous pouvez utiliser l'**application Sena Motorcycles** pour enregistrer les stations présélectionnées.

11.4 Présélection temporaire des stations

La fonction **Présélection temporaire** trouve et enregistre automatiquement les 10 stations de radio les plus proches sans changer les stations existantes.

1. Trouver et enregistrer automatiquement 10 stations.

Stations temporaires

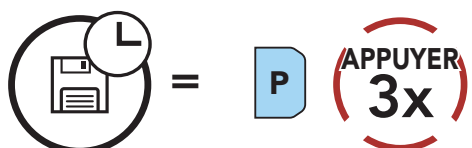

2. Les stations pré-réglées temporaires seront effacées lorsque le casque audio redémarre.

11.5 Navigation entre les stations présélectionnées

Les méthodes ci-dessus permettent d'enregistrer jusqu'à 10 stations de radio. Vous pouvez naviguer entre les stations enregistrées.

Naviguer dans les stations présélectionnées

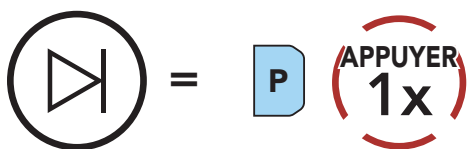

12. COMMANDE VOCALE

La **Commande vocale** du casque audio vous permet d'opérer certaines opérations en utilisant simplement votre voix. Vous pouvez contrôler le casque audio complètement mains libres en utilisant la reconnaissance vocale. La commande vocale prend en charge les langues suivantes : **anglais, français, allemand, espagnol, italien, chinois, japonais et russe.**

Liste des commandes vocales

Statut du mode	Fonction	Commande vocale
Veille / Intercom Bluetooth / Mesh Intercom / Radio FM / Musique	Vérifiez la batterie	« Hey Sena, Vérifier la batterie »
	Volume haut	« Hey Sena, Monte le son »
	Volume bas	« Hey Sena, Baisse le son »
	Couplage téléphone	« Hey Sena, Couplage téléphone »
	Couplage Intercom Bluetooth	« Hey Sena, Couplage intercom »
	Démarrer / Arrêter une conversation par Intercom Bluetooth	« Hey Sena, Intercom [un, deux, trois] »
	Allumer la caméra	« Hey Sena, Allume la caméra »
	Éteindre la caméra	« Hey Sena, Éteins la caméra »
	Démarrer l'enregistrement	« Hey Sena, Enregistrement »
	Arrêter l'enregistrement	« Hey Sena, Arrêt enregistrement »
	Démarrer le mode Référencement vidéo	« Hey Sena, Hashtag vidéo »
Veille / Bluetooth Intercom / Radio FM / Musique	Allumer le Mesh Intercom	« Hey Sena, Allume le Mesh »

Statut du mode	Fonction	Commande vocale
Mesh Intercom	Éteindre le Mesh Intercom	« Hey Sena, Éteins le Mesh »
	Groupe Mesh	« Hey Sena, Regroupement Mesh »
	Passer à Open Mesh	« Hey Sena, Open Mesh »
	Passer à Group Mesh	« Hey Sena, Group Mesh »
	Fin de l'Intercom Bluetooth et du Mesh Intercom	« Hey Sena, Éteins l'intercom »
Veille / Intercom Bluetooth / Mesh Intercom	Lire la musique	« Hey Sena, Allume la musique »
Veille / Intercom / Mesh Intercom / Musique	Allumer la radio FM	« Hey Sena, Allume la radio »
Musique / Radio FM	<ul style="list-style-type: none"> • FM - Préréglage suivant • Musique - Piste suivante 	« Hey Sena, Suivant »
	<ul style="list-style-type: none"> • FM - Préréglage précédent • Musique - Piste précédente 	« Hey Sena, Précédent »
Musique	Mettre en pause la musique	« Hey Sena, Éteins la musique »
Radio FM	Éteindre la radio FM	« Hey Sena, Éteins la radio »
Répondre à un appel entrant		« Répondre »
Ignorer un appel entrant		« Ignorer »

Remarque :

- Vous pouvez définir une langue en utilisant la fonction **Langue** dans l'**application Sena Motorcycles**.
- Si vous définissez une langue qui ne prend pas en charge les commandes vocales, la commande vocale fonctionnera uniquement en anglais.
- Vous pouvez voir la liste des commandes vocales dans une autre langue dans l'**application Sena Motorcycles**.
- Les performances des **commandes vocales** peuvent varier en fonction des conditions environnementales. Pour améliorer les performances, minimisez le bruit causé par le vent sur le microphone en utilisant une grande bonnette de microphone et en fermant la visière.

13. PRIORITÉ DE FONCTIONNEMENT ET MISE À JOUR DU MICROLOGICIEL

13.1 Priorité de fonctionnement

- (haute priorité)** Téléphone mobile
Mesh Intercom / Intercom Bluetooth
Partage de musique par musique en stéréo Bluetooth
Radio FM
- (basse priorité)** Musique en stéréo Bluetooth

Une fonction de priorité moindre est interrompue par une fonction de plus haute priorité. Par exemple, la musique en stéréo est interrompue par une **conversation par intercom** ; une **conversation par intercom** est interrompue par un appel entrant par téléphone mobile.

13.2 Mise à jour du micrologiciel

13.2.1 Câble de chargement WiFi

Vous pouvez mettre à jour le micrologiciel à l'aide du **câble de chargement WiFi**.

Vous pouvez installer automatiquement toute mise à jour de micrologiciel disponible sur votre casque audio via votre réseau sans fil. Consultez le **Guide utilisateur du câble de chargement WiFi**.

13.2.2 50 Series Updater Software pour Windows PC ou Mac

Vous pouvez mettre à jour le micrologiciel à l'aide de **50 Series Updater Software**.

Le **câble d'alimentation et de données USB (USB-C)** doit être connecté à votre PC ou à votre Mac pour mettre à jour le micrologiciel à l'aide de **50 Series Updater Software**.

Remarque :

- Le **câble d'alimentation et de données USB (USB-C)** n'est pas fourni.
- Ne connectez pas le **câble de chargement WiFi** à votre PC ou à votre Mac pour utiliser **50 Series Updater Software**.

14. CONFIGURATION DES PARAMÈTRES

14.1 Menu de configuration du casque audio

Accéder à Configuration



Naviguer entre les options de menu

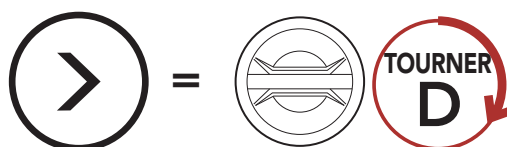

Activer ou Exécuter des options de menu

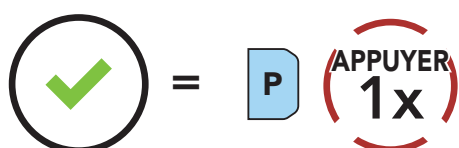

Menu de configuration du casque audio

Configuration vocale	Appuyer sur le bouton du téléphone
Annulation couplages	Exécuter
Couplage de la commande à distance	Exécuter
Couplage intercom universel	Exécuter
Fermer	Exécuter

14.1.1 Annulation couplages

Vous pouvez supprimer toutes les informations du couplage Bluetooth du casque audio.

14.1.2 Couplage de la commande à distance

Vous pouvez commander à distance le casque audio à l'aide des **appareils de commande à distance Sena** (vendus séparément).

1. Allumez le casque audio et le périphérique de la commande à distance.
2. Exécuter le **Couplage de la commande à distance**.
3. Passez en mode couplage dans la commande à distance. Le casque audio se connecte automatiquement avec la commande à distance en mode de couplage.

14.2 Configuration des paramètres du logiciel

Vous pouvez modifier les paramètres du casque audio à l'aide de l'**application Sena Motorcycles**.

14.2.1 Langue

Vous pouvez sélectionner la langue de l'appareil. La langue sélectionnée est conservée même en cas de redémarrage du casque audio.

14.2.2 Contact au Mesh (par défaut : désactive)

Si l'option **Contact au Mesh** est activée, le message de demande de contact au Mesh peut être envoyé ou reçu. Si l'option **Contact au Mesh** est désactivée, le message de demande de contact au Mesh ne peut pas être envoyé ou reçu.

14.2.3 Égaliseur (par défaut : Balance musique)

Augmentez ou réduisez le niveau de décibels des différentes plages de fréquences audio.

- La fonction **Balance musique** ajuste la réponse en fréquence pour obtenir l'équilibre le plus naturel possible entre les basses, les médiums et les aigus.
- La fonction **Musique améliorée** abaisse légèrement les fréquences des médiums.
- La fonction **Voix** augmente les fréquences des médiums de la voix humaine et élimine le bruit ambiant pour améliorer la clarté de la communication vocale.
- La fonction **Amplification des basses** augmente la gamme des basses de l'audio (130 Hz et moins).
- La fonction **Amplification des aigus** augmente la gamme des aigus de l'audio (6 kHz et plus).

14.2.4 Booster audio (par défaut : activé)

Le **Booster audio** permet d'augmenter le volume maximal total. Si le **Booster audio** est activé, l'égaliseur ne sera pas efficace au volume maximal et ne fonctionnera qu'en dessous du volume maximal. Si le **Booster audio** est désactivé, l'égaliseur fonctionnera dans toutes les plages de volume.

14.2.5 VOX téléphone (par défaut : activé)

Si cette fonction est activée, vous pouvez répondre à un appel entrant vocalement. Si la sonnerie d'un appel entrant retentit, vous pouvez répondre en disant simplement « **Bonjour** » à voix haute ou en soufflant de l'air sur le microphone. La fonction **VOX téléphone** est désactivée si vous êtes connecté à l'intercom. Si cette fonction est désactivée, vous devez appuyer sur la **molette** ou le **bouton du téléphone** pour répondre à l'appel entrant.

14.2.6 VOX Intercom (par défaut : désactivé)

Si cette fonction est activée, vous pouvez entamer une conversation par intercom avec votre dernier interlocuteur connecté vocalement. Vous pouvez entamer une conversation par intercom en disant simplement « **Bonjour** » à voix haute ou en soufflant de l'air sur le microphone. Si vous avez initié une conversation par intercom vocalement, l'intercom s'arrête automatiquement lorsque vous et votre interlocuteur restez silencieux pendant 20 secondes. Cependant, si vous entamez manuellement une conversation par intercom en appuyant sur la **molette**, vous devez la quitter manuellement. Par contre, si vous avez initié une conversation par intercom vocalement et que vous l'interrompez manuellement en appuyant sur la **molette**, vous ne pouvez plus entamer une conversation par intercom vocalement. Dans ce cas, vous devez appuyer sur la **molette** pour redémarrer l'intercom. Cela évite les connexions par intercom non intentionnelles déclenchées par des bruits de vents forts. Après le redémarrage du casque audio, vous pouvez recommencer l'intercom par la voix.

14.2.7 Sensibilité VOX (par défaut : 3)

Sensibilité Vox permet de régler la sensibilité de la fonction Vox téléphone et de Vox Intercom. Le **niveau 5** est le niveau de sensibilité le plus élevé tandis que le **niveau 1** est le plus faible.

14.2.8 Intercom HD (par défaut : activé)

La fonction **Intercom HD** améliore l'audio de l'intercom bidirectionnel, d'une qualité normale à une qualité HD. La fonction **Intercom HD** est temporairement désactivée lorsque vous passez en mode intercom multidirectionnel. Si cette fonctionnalité est désactivée, l'audio de l'intercom bidirectionnel passera en qualité normale.

Remarque :

- La distance d'un **Intercom HD** est relativement plus courte que celle d'un intercom normal.
- La fonction **Intercom HD** est désactivée de manière temporaire si la fonction **Intercom Bluetooth Audio Multitasking** est activée.

14.2.9 Voix HD (par défaut : activé)

La fonction **Voix HD** vous permet de communiquer en haute définition lors de vos appels téléphoniques. Elle améliore la qualité audio pour des conversations téléphoniques au son clair et limpide. Si cette fonction est activée, les appels téléphoniques entrants interrompent les conversations par intercom et aucun son n'est émis par le SR10 lors des conversations par intercom. **Les conversations téléphoniques avec participants en intercom tridirectionnel** ne sont pas possibles si la fonction **Voix HD** est activée.

Remarque :

- vérifiez la prise en charge de la fonction **Voix HD** auprès du fabricant de votre appareil Bluetooth qui sera connecté au casque audio.
- La fonction **Voix HD** est active uniquement lorsque la fonction **Intercom Bluetooth Audio Multitasking** est désactivée.

14.2.10 Intercom Bluetooth Audio Multitasking (par défaut : désactivé)

La fonction **Audio Multitasking (Intercom Bluetooth Audio Multitasking et Audio Multitasking du Mesh Intercom)** vous permet d'avoir une conversation par intercom tout en écoutant en même temps de la musique, une radio FM ou les instructions du GPS. La superposition audio se joue en arrière-plan avec un volume réduit chaque fois qu'il y a une conversation intercom et que vous voulez un retour au volume normal une fois que la conversation est terminée.

La fonction **Audio Multitasking du Mesh Intercom** est toujours **activée**.

Remarque :

- Pour que la fonction **Intercom Bluetooth Audio Multitasking** fonctionne correctement, vous devez éteindre et allumer le casque audio. **Redémarrez le casque audio.**
- La fonction **Intercom Bluetooth Audio Multitasking** est activée lors des conversations par intercom bidirectionnelles avec un casque audio prenant également en charge cette fonction.
- Il est possible que certains appareils GPS ne prennent pas en charge cette fonction.
- La fonction **Audio Multitasking** peut être configurée via les paramètres **Sensibilité de recouvrement de l'intercom audio** et **Gestion de Volumes De Superposition Audio**.

14.2.11 Sensibilité de recouvrement de l'intercom audio (par défaut : 3)

La musique, la radio FM et le volume GPS seront abaissés à jouer en arrière-fond, si vous parlez à l'Intercom pendant la lecture audio superposée. Vous pouvez régler la sensibilité intercom afin d'activer la musique en arrière-plan. Le **niveau 1** correspond à la sensibilité la plus faible et le **niveau 5** à la sensibilité la plus élevée.

Remarque : si votre voix n'est pas plus forte que la sensibilité du niveau sélectionné, l'audio superposé ne sera pas abaissé.

14.2.12 Gestion des volumes de superposition audio (par défaut : désactivé)

La musique, la radio FM et l'audio GPS superposés sont en volume réduit lorsqu'une conversation par intercom est en cours. Si la fonction **Gestion de volumes de superposition audio** est activée, le niveau du volume de la superposition audio ne sera pas réduit au cours d'une conversation par intercom.

14.2.13 Contrôle de volume intelligent (par défaut : désactivé)

L'activation de la fonction **Contrôle du volume intelligent** permet de régler automatiquement le volume du haut-parleur en fonction du niveau des bruits ambiants. Vous pouvez l'activer en paramétrant la sensibilité sur **faible**, **moyen** ou **fort**.

14.2.14 Effet local (par défaut : désactivé)

La fonction **Effet local** vous permet d'entendre votre propre voix. Cela vous aide à équilibrer le niveau sonore de votre voix en fonction des bruits ambiants du casque moto. Si cette fonction est activée, vous pouvez vous entendre lors d'une conversation par intercom ou d'un appel téléphonique.

14.2.15 Assistant vocal (par défaut : activé)

Si l'**Assistant vocal** est activé, vous pouvez réactiver Siri ou Google Assistant à l'aide d'une commande vocale, telle que « Dis Siri » ou « OK Google ». Si vous ne souhaitez pas réactiver Siri ou Google Assistant à l'aide de votre voix, désactivez cette fonction.

14.2.16 Instruction vocales (par défaut : activé)

Vous pouvez désactiver les **instructions vocales** dans les paramètres de configuration du logiciel, mais les instructions vocales suivantes demeurent activées en permanence :

- Menu de configuration des paramètres du casque audio, indicateur du niveau de charge de la batterie, appel rapide, fonctions radio FM

14.2.17 Paramètre RDS AF (par défaut : désactivé)

RDS (Radio Data System, système de données radio) AF (Alternative Frequency, fréquence de remplacement) Ce paramètre permet au récepteur de se régler sur la seconde fréquence lorsque le premier signal devient trop faible. Si le système RDS AF est activé sur le récepteur, une station de radio disposant de plusieurs fréquences peut être utilisée.

14.2.18 Fréquence FM (par défaut : activé)

Lorsque la **Fréquence FM** est activé, les fréquences des stations FM sont données par des instructions vocales dès que vous choisissez une station présélectionnée. Lorsque la **Fréquence FM** est désactivé, les instructions vocales n'indiquent pas les fréquences des stations présélectionnées.

14.2.19 Advanced Noise Control™ (par défaut : activé)

Lorsque la fonction **Advanced Noise Control** est activée, le bruit de fond d'une conversation par intercom est atténué. Lorsque la fonction est désactivée, le bruit de fond s'entend aussi bien que votre voix pendant la conversation par intercom.

14.3 Configuration des paramètres de la caméra

Vous pouvez modifier les paramètres de la caméra à l'aide de l'**application Sena Camera**.



14.3.1 Mode photo (par défaut : Mode prise de vue unique)

Le mode photo vous permet d'effectuer des **prises de vue uniques** ou en **rafale**. Le mode **prise de vue unique** permet de prendre une seule photo alors que le mode **rafale** permet de prendre 8 photos.

14.3.2 Mode Vidéo (par défaut : mode d'enregistrement normal)

Vous pouvez définir le mode Vidéo sur le **mode d'enregistrement normal**, le **mode Accéléré** ou le **mode d'enregistrement en boucle**. Le **mode accéléré** permet d'enregistrer des séries de photos à intervalles réguliers, puis de les transformer en une vidéo. Le **mode d'enregistrement en boucle** permet d'enregistrer des vidéos à intervalles réguliers, en écrasant les fichiers les plus anciens une fois la mémoire pleine.

14.3.3 Résolution vidéo (par défaut : 2160p / 30 ips)

Vous avez le choix entre les **résolutions vidéo** 2160P/30 ips, 1440P/30 ips, 1080P/60 ips, 1080P/30 ips, 1080P/60 ips + EIS et 1080P/30 ips+EIS.

Remarque : la stabilisation électronique de l'image (EIS) est une technique d'amélioration de l'image par traitement électronique. Le système EIS réduit le flou et compense le bougé de l'appareil.

14.3.4 Intervalle d'accélération (par défaut : 1 seconde)

Vous avez le choix entre un **intervalle** de **1 seconde**, **2 secondes**, **5 secondes** ou **10 secondes**.

14.3.5 Gain du microphone vidéo (par défaut : moyen)

Vous pouvez régler le **gain du microphone** de l'enregistrement vidéo sur **faible**, **moyen** ou **fort**.

14.3.6 Date légende (par défaut : désactivée)

Vous pouvez choisir d'afficher ou non la **date** sur l'enregistrement vidéo. Si cette fonction est activée, la date s'affiche sur l'enregistrement vidéo. Si elle est désactivée, l'enregistrement vidéo ne comporte aucune date.

14.3.7 Smart Audio Mix (toujours activé)

Smart Audio Mix permet d'enregistrer tout ce que vous entendez dans les haut-parleurs ainsi que votre voix. Cette fonction qui régit **Smart Audio Mix** correspond au paramètre **Enregistrement sonore haut-parleurs**.

14.3.8 Veille caméra auto (par défaut : activée)

Vous pouvez paramétrer la caméra pour qu'elle s'éteigne automatiquement au bout de 5 minutes d'inactivité. Cette fonctionnalité ne fonctionne pas lors du rechargement de la caméra.

14.3.9 Formatage carte SD

Le formatage efface tous les fichiers de la carte microSD. Quand vous utilisez une nouvelle carte pour la première fois, veuillez à toujours la formater avant d'utiliser la caméra.

15. DÉPANNAGE

Visitez le site sena.com pour obtenir davantage d'informations de dépannage.

15.1 Réinitialisation par défaut

Lorsque le casque audio ne fonctionne pas correctement, vous pouvez facilement réinitialiser l'appareil :

1. Repérez le **trou d'épingle de remise à zéro** situé à l'arrière du module principal du casque audio.
2. Insérez doucement un trombone dans le trou et appuyez sur le **trou d'épingle de remise à zéro** avec une légère pression.

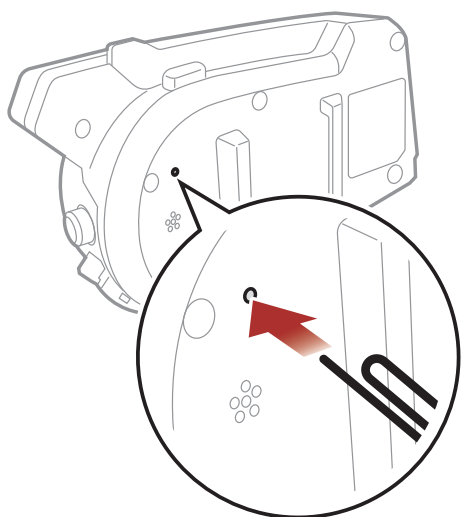

3. Le casque audio s'éteindra.

Remarque : la **réinitialisation par défaut** ne restaure pas le casque audio à ses paramètres d'usine.

15.2 Réinitialisation

Pour effacer tous vos réglages et recommencer à zéro, le casque audio peut être restauré aux paramètres d'usine à l'aide de la fonction **Réinitialisation**.

1.  =   →  « Réinitialisation »
2.  =   →  « Réinitialisation, au revoir »

15.3 Avertissement de la caméra

15.3.1 Mémoire saturée

Lorsque la mémoire est saturée



Clignotement 



« *La mémoire est pleine* »

→ Veuillez formater la carte SD.

15.3.2 Absence de carte microSD

Si aucune carte microSD n'est inséré dans l'emplacement prévu à cet effet



Clignotement 



« *Aucune carte SD* »

→ Veuillez insérer la carte microSD avant toute utilisation.

15.3.3 Erreur de la carte microSD

Si une erreur se produit au niveau de la carte microSD



Clignotement 



« *Aucune carte SD* »

→ Veuillez vérifier la carte microSD.

15.3.4 Température élevée

Si le système de caméra devient trop chaud



« *Problème haute température* »

→ Laissez refroidir votre caméra avant de la réutiliser.



Copyright 2025 Sena Technologies, Inc.
Tous droits réservés.

© 1998 – 2025 Sena Technologies, Inc. Tous droits réservés.

Sena Technologies, Inc. se réserve le droit d'apporter des modifications ou des améliorations à son produit sans préavis.

Sena™ est une marque déposée de Sena Technologies, Inc. ou de ses filiales aux États-Unis et dans d'autres pays. SF1™, SF2™, SF4™, SFR™, SRL™, SRL2™, SRL3™, SRL-EXT™, SRL-Mesh™, Momentum™, Momentum INC™, Momentum Lite™, Momentum Pro™, Momentum INC Pro™, Momentum EVO™, Cavalry™, CAVALRY 2™, Latitude SR™, Latitude SX™, Latitude S1™, 30K™, 33i™, 60S™, 50S™, 50R™, 50C™, 5S™, 5R™, 5R LITE™, 20S EVO™, 20S™, 10S™, 10C™, 10C PRO™, ProRide EVO™, 10C EVO™, 10U™, 10Upad™, 10R™, ACS10™, ACS-RAM™, BiKom 20™, B10™, B20™, E30™, J30™, C1™, C10™, C20™, CAST™, 3S™, 3S PLUS™, SMH5™, SMH5-FM™, SMH5 MultiCom™, SMH10™, SMH10R™, SPH10™, SPH10H-FM™, Savage™, Prism Tube WiFi™, Prism™, Bluetooth Audio Pack for GoPro®, IMPULSE™, FURY™, R1™, R1 EVO™, R1 EVO CS™, R2™, R2 EVO™, R2X™, M1™, M1 EVO™, S1™, RUMBA™, RC1™, RC3™, RC4™, STRYKER™, Handlebar Remote™, Wristband Remote™, PHANTOM™, PowerPro Mount™, Powerbank™, FreeWire™, WiFi Docking Station™, WiFi Sync Cable™, WiFi Adapter™, +mesh™, +Mesh Universal™, MeshPort Blue™, MeshPort Red™, MeshPort Black™, Econo™, OUTLANDER M™, OUTRUSH™, OUTRUSH R™, OUTSTAR™, OUTSTAR S™, OUTFORCE™, OUTRIDE™, OUTRUSH M™, EcoCom™, Parani A10™, Parani A20™, Parani M10™, pi™, Snowtalk™, Snowtalk2™, SR10™, SR10i™, SM10™, SPIDER RT1™, SPIDER ST1™, SURGE™, TALKIE™, U1™, X1™, X1 Pro™, X1S™, EXPAND™, EXPAND BOOM™, EXPAND MESH™, Bluetooth Mic & Intercom™, Tufftalk™, Tufftalk Lite™, Tufftalk M™, NAUTITALK Bosun™, NAUTITALK N2R™ sont des marques déposées de Sena Technologies, Inc. ou de ses filiales. Ces marques déposées ne peuvent pas être utilisées sans l'autorisation expresse de Sena.

GoPro® est une marque déposée de Woodman Labs of San Mateo, Californie. Sena Technologies, Inc. (« Sena ») n'est pas affilié à Woodman Labs, Inc. Le Sena Bluetooth Pack pour GoPro® est un accessoire spécifiquement conçu et fabriqué par Sena Technologies, Inc. pour les caméras GoPro® Hero3 et Hero4 afin de permettre l'utilisation de la fonction Bluetooth.

La marque et les logos Bluetooth® sont la propriété de Bluetooth SIG, Inc., et toute utilisation de ces marques par Sena s'effectue sous licence. iPhone® et iPod® touch sont des marques déposées d'Apple Inc.

Sena Technologies, Inc.
152 Technology Drive, Irvine, CA 92618