

**SENA**

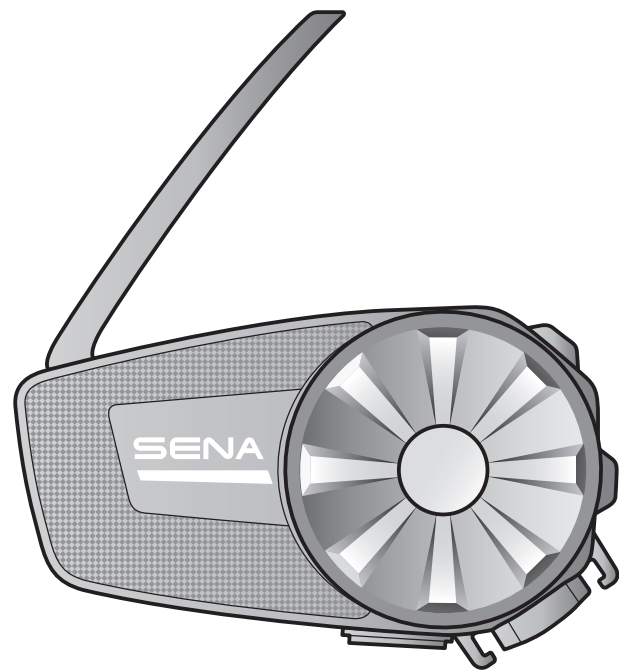

# **SPIDER ST1**

**MOTORCYCLE MESH COMMUNICATION SYSTEM**

**HD SPEAKERS**

**MANUEL D'UTILISATION**

# SOMMAIRE

<b>1.</b>	<b>À PROPOS DU SPYDER ST1</b>	<b>5</b>
1.1	Caractéristiques du produit	5
1.2	Détails sur le produit	6
1.3	Contenu du package	7
<b>2.</b>	<b>INSTALLATION DU CASQUE AUDIO SUR VOTRE CASQUE MOTO</b>	<b>8</b>
2.1	Installation sur casque	8
2.1.1	Utilisation de la pince de fixation	8
2.1.2	Utilisation de la plaque de montage adhésive	8
2.2	Installation des haut-parleurs	9
2.3	Installation du microphone	10
2.3.1	Installation du microphone sur perché filaire	10
2.3.2	Installation du microphone câblé	12
<b>3.</b>	<b>MISE EN ROUTE</b>	<b>14</b>
3.1	Logiciel Sena téléchargeable	14
3.1.1	Application Sena Motorcycles	14
3.1.2	Sena Device Manager	14
3.2	Mise en charge	15
3.3	Légende	15
3.4	Mise sous tension et hors tension	16
3.5	Réglage du volume	16
3.6	Vérification du niveau de charge de la batterie	16
<b>4.</b>	<b>COUPLAGE DU CASQUE AUDIO AVEC D'AUTRES APPAREILS BLUETOOTH</b>	<b>17</b>
4.1	Couplage téléphone	17
4.1.1	Couplage initial du SPIDER ST1	17
4.1.2	Couplage lorsque le SPIDER ST1 est éteint	18
4.1.3	Couplage lorsque le SPIDER ST1 est allumé	18

4.2	Couplage d'un second téléphone mobile	19
4.3	Couplage GPS	19
<b>5.</b>	<b>UTILISATION DU TÉLÉPHONE MOBILE</b>	<b>20</b>
5.1	Passer et répondre à des appels	20
5.2	Appel rapide	20
5.2.1	Affecter des présélections d'appel rapide	20
5.2.2	Utiliser des présélections d'appel rapide	20
5.3	Voix HD (toujours activé)	21
<b>6.</b>	<b>MUSIQUE EN STÉRÉO</b>	<b>22</b>
6.1	Écouter de la musique avec des appareils Bluetooth	22
<b>7.</b>	<b>MESH INTERCOM</b>	<b>23</b>
7.1	Qu'est-ce qu'un Mesh Intercom ?	23
7.1.1	Open Mesh	24
7.1.2	Group Mesh	24
7.2	Démarrer le Mesh Intercom	25
7.3	Utilisation du Mesh en Open Mesh	25
7.3.1	Réglage du canal (par défaut : canal 1)	25
7.4	Utilisation du Mesh en Group Mesh	26
7.4.1	Création d'un Group Mesh	26
7.4.2	Rejoindre un Group Mesh existant	27
7.5	Activer / Désactiver le microphone (par défaut : activé)	28
7.6	Basculer Open Mesh/Group Mesh	28
7.7	Demande de contact au Mesh	29
7.8	Réinitialiser le Mesh	29
<b>8.</b>	<b>MESH AUDIO MULTITASKING (TOUJOURS ACTIVÉ)</b>	<b>30</b>

<b>9.</b>	<b>PRIORITÉ DE FONCTIONNEMENT ET MISES À JOUR DU MICROLOGICIEL</b>	<b>31</b>
<b>9.1</b>	<b>Priorité de fonctionnement</b>	<b>31</b>
<b>9.2</b>	<b>Mises à niveau du micrologiciel</b>	<b>31</b>
9.2.1	Utilisation de l'application Sena Motorcycles	31
9.2.2	Utilisation de Sena Device Manager	31
<b>10.</b>	<b>CONFIGURATION DES PARAMÈTRES</b>	<b>32</b>
<b>10.1</b>	<b>Menu de configuration du casque audio</b>	<b>32</b>
10.1.1	Couplage de la commande à distance	32
<b>10.2</b>	<b>Configuration des paramètres du logiciel</b>	<b>33</b>
10.2.1	Langue du casque audio	33
10.2.2	Contact au Mesh (par défaut : désactive)	33
10.2.3	Égaliseur audio (par défaut : Désactivé)	33
10.2.4	VOX téléphone (par défaut : activé)	34
10.2.5	Sensibilité VOX (par défaut : 3)	34
10.2.6	Sensibilité de recouvrement de l'intercom audio (par défaut : 3)	34
10.2.7	Gestion des volumes de superposition audio (par défaut : désactivé)	34
10.2.8	Instruction vocales (par défaut : activé)	35
10.2.9	Advanced Noise Control™ (activé)	35
<b>11.</b>	<b>DÉPANNAGE</b>	<b>36</b>
<b>11.1</b>	<b>Réinitialisation par défaut</b>	<b>36</b>
<b>11.2</b>	<b>Réinitialisation</b>	<b>36</b>

# 1. À PROPOS DU SPYDER ST1

## 1.1 Caractéristiques du produit



Bluetooth® 5.2



Mesh Intercom™ jusqu'à 2 km (1,2 mi)\*



Audio Multitasking™



Advanced Noise Control™



Mise à jour du micrologiciel OTA (Over-The-Air)



Fonction de Chargement Rapide

\* en terrain dégagé

## 1.2 Détails sur le produit

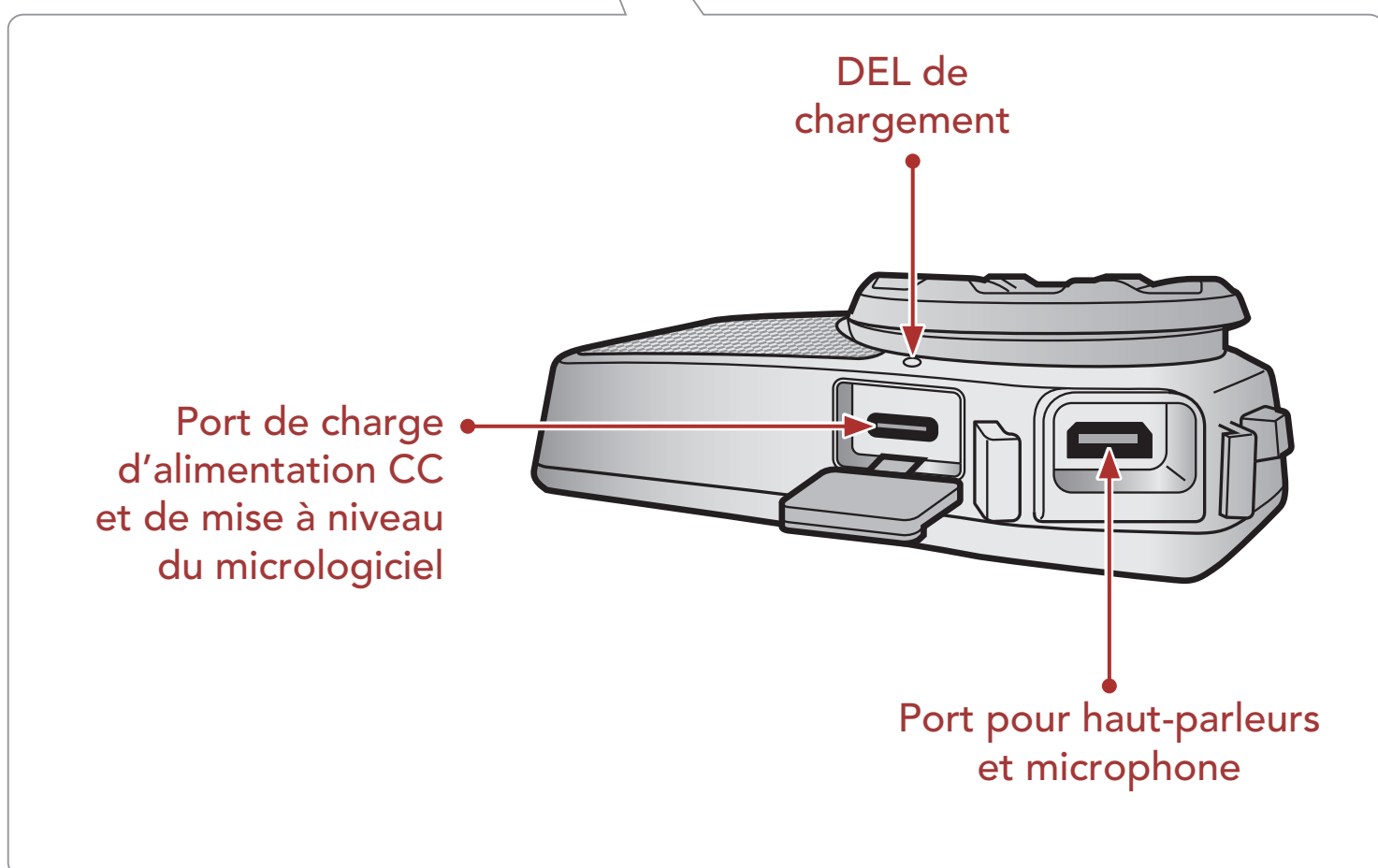
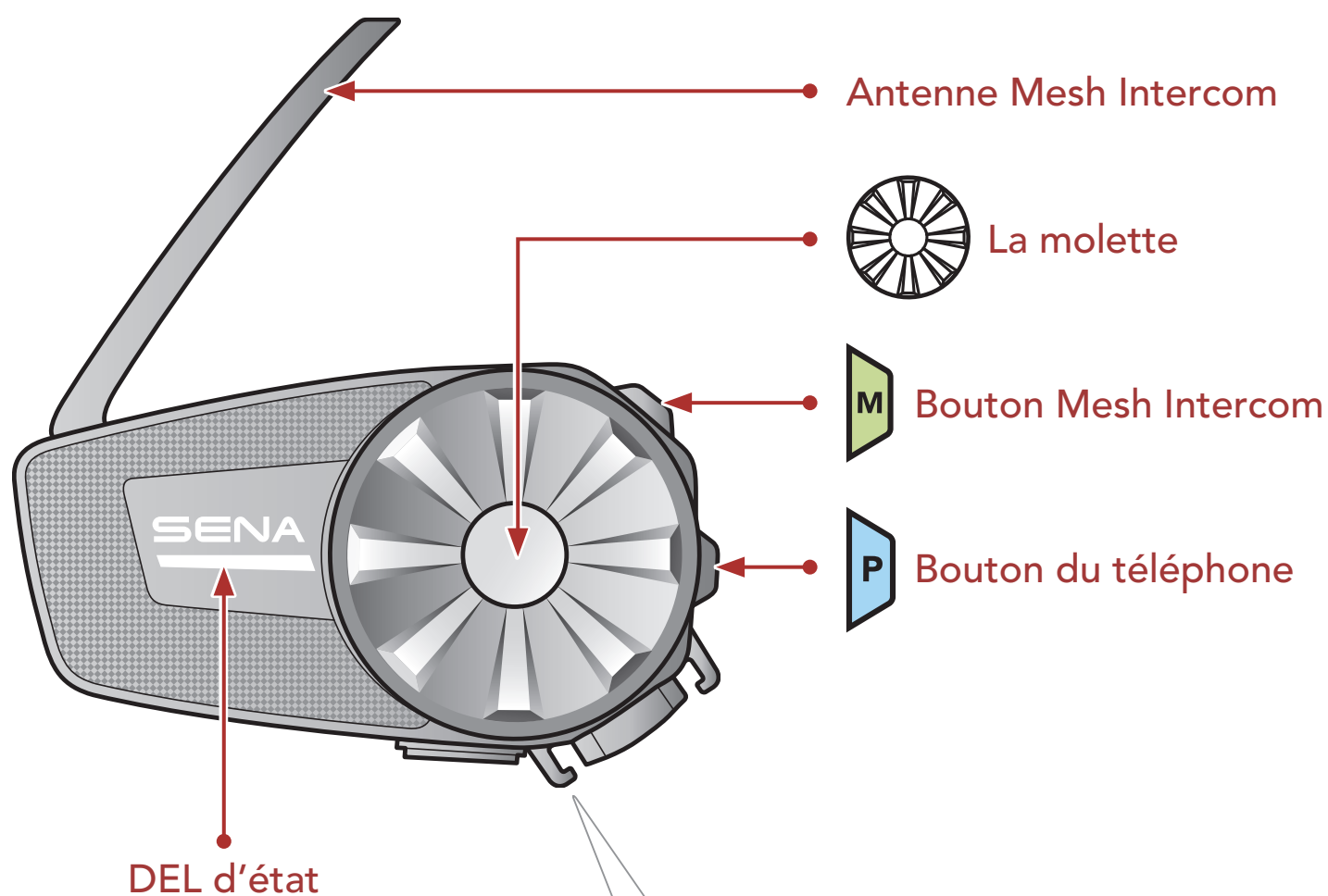

## 1.3 Contenu du package

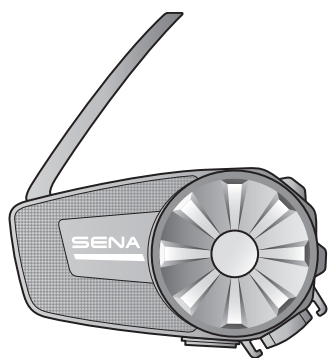

Module principal du casque audio

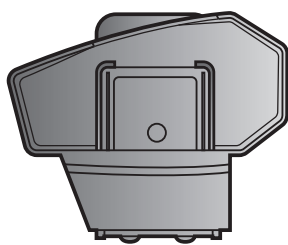

Pince de fixation

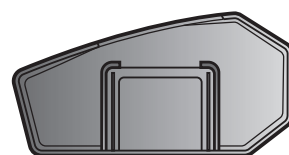

Plaque de montage adhésive

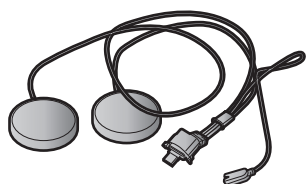

Haut-parleurs

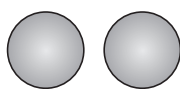

Coussinets pour haut-parleurs

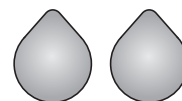

Fermetures scratch pour haut-parleurs



Microphone perché filaire



Bonnettes de microphone



Fermeture scratch pour microphone sur tige

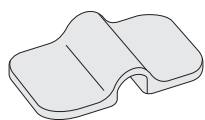

Support de microphone



Fermeture scratch pour support



Microphone câblé



Fermeture scratch pour microphone câblé

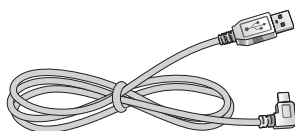

Câble d'alimentation et de données USB (USB-C)

## 2. INSTALLATION DU CASQUE AUDIO SUR VOTRE CASQUE MOTO

### 2.1 Installation sur casque

#### 2.1.1 Utilisation de la pince de fixation

1. Insérez la plaque arrière de la pince de fixation entre le rembourrage interne et la coque extérieure sur la partie gauche du casque moto.

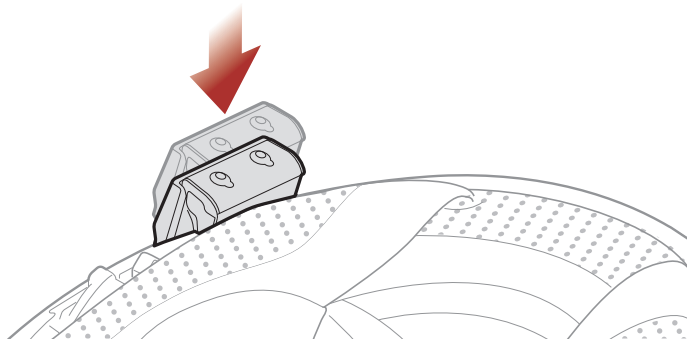

2. Fixez le module principal à la pince de fixation jusqu'à ce que vous entendiez un déclic.

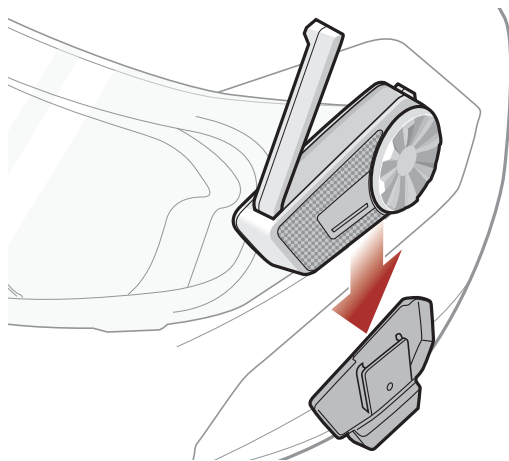

#### 2.1.2 Utilisation de la plaque de montage adhésive

Si vous ne parvenez pas à installer la pince de fixation sur le casque moto, vous pouvez utiliser la plaque de montage adhésive pour fixer la pince de fixation à la surface externe du casque moto.

1. Nettoyez la zone sur la partie gauche du casque moto où vous souhaitez coller la plaque de montage adhésive avec un chiffon humide, puis séchez-la soigneusement.



2. Enlevez la bande de protection de la plaque de montage adhésive et fixez-la au casque moto.

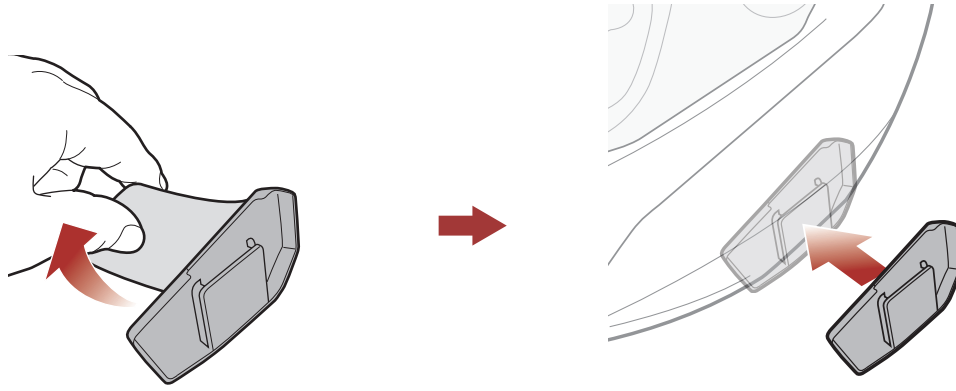

3. Assurez-vous que la plaque de montage adhère fermement au casque moto. L'adhérence maximale survient au bout de 24 heures.
4. Fixez le module principal à la plaque de montage adhésive jusqu'à ce que vous entendiez un déclic.

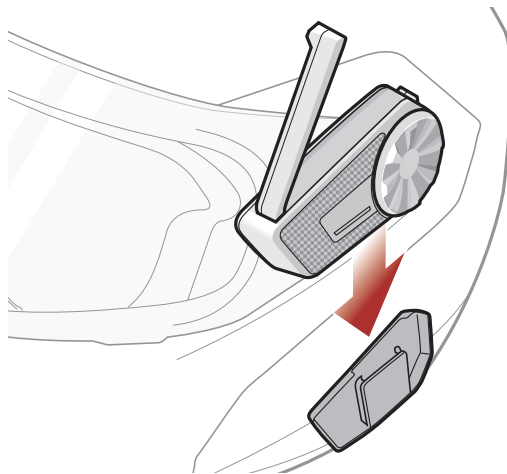

### 2.2 Installation des haut-parleurs

1. Retirez la protection des fermetures scratch pour haut-parleurs afin de découvrir la surface adhésive. Fixez ensuite les fermetures dans la cavité au niveau des oreilles du casque moto.

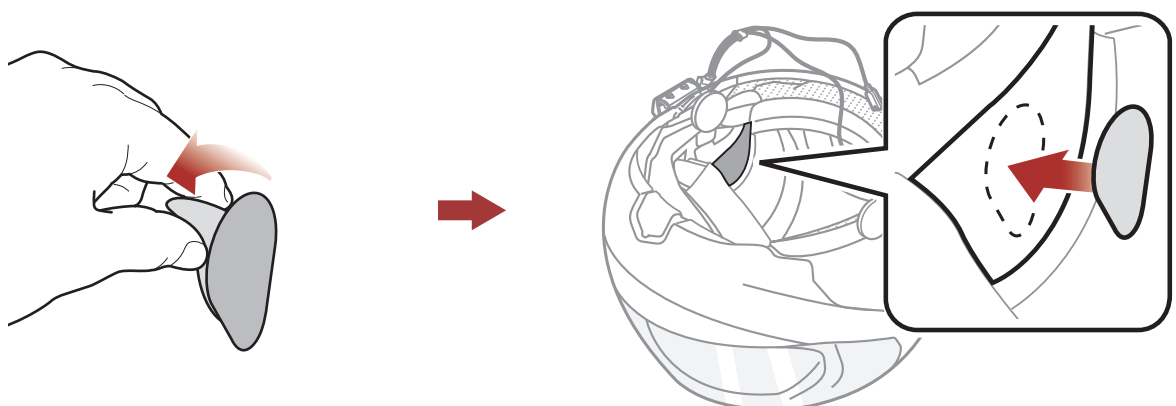

- Fixez les haut-parleurs aux fermetures scratch pour haut-parleurs à l'intérieur du casque moto.

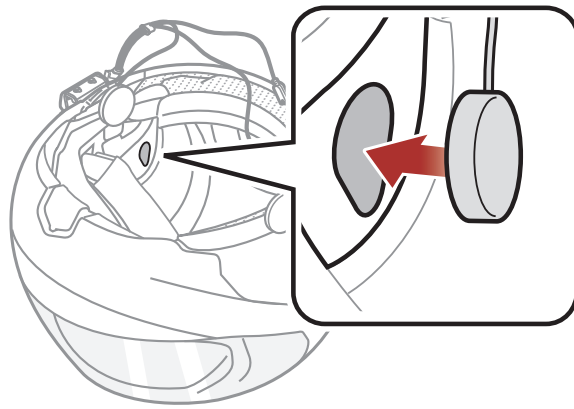

**Remarque :** si les cavités au niveau des oreilles sont profondes, vous pouvez utiliser les coussinets pour rapprocher les haut-parleurs des oreilles.

### 2.3 Installation du microphone

#### 2.3.1 Installation du microphone sur perché filaire

- Retirez la protection de la fermeture scratch du microphone perché filaire afin de découvrir la surface adhésive. Ensuite, fixez les fermetures scratch sur la surface interne de la partie gauche de la coque extérieure.

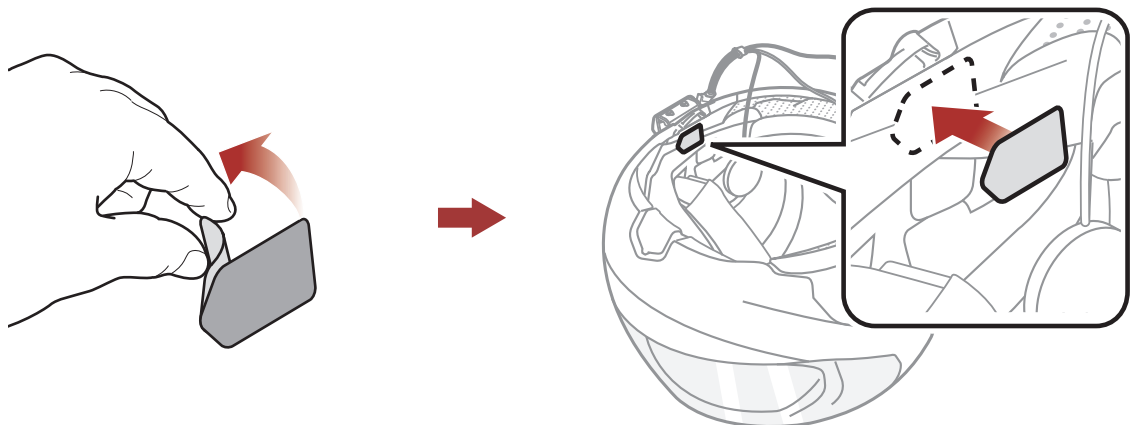

- Fixez la plaque de montage du microphone perché filaire à la fermeture scratch.

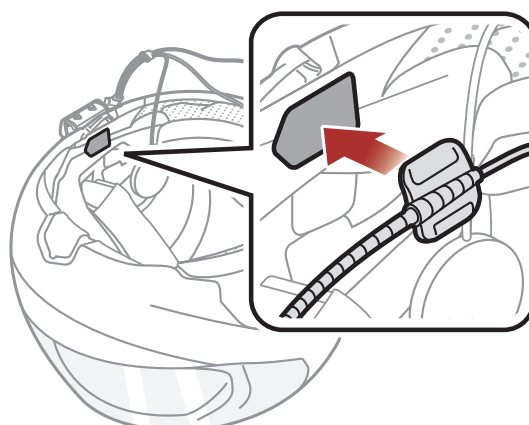

**Remarque :** vous pouvez utiliser le support de microphone sur tige après avoir fixé dessus la fermeture scratch qui permet de le maintenir solidement.

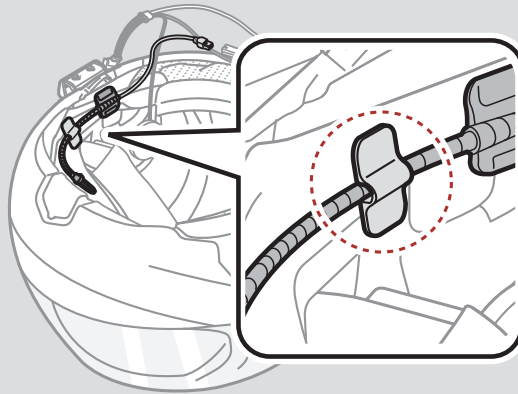

3. Ajustez la tête du microphone de sorte que l'ergot soit dirigé vers l'extérieur de votre bouche.

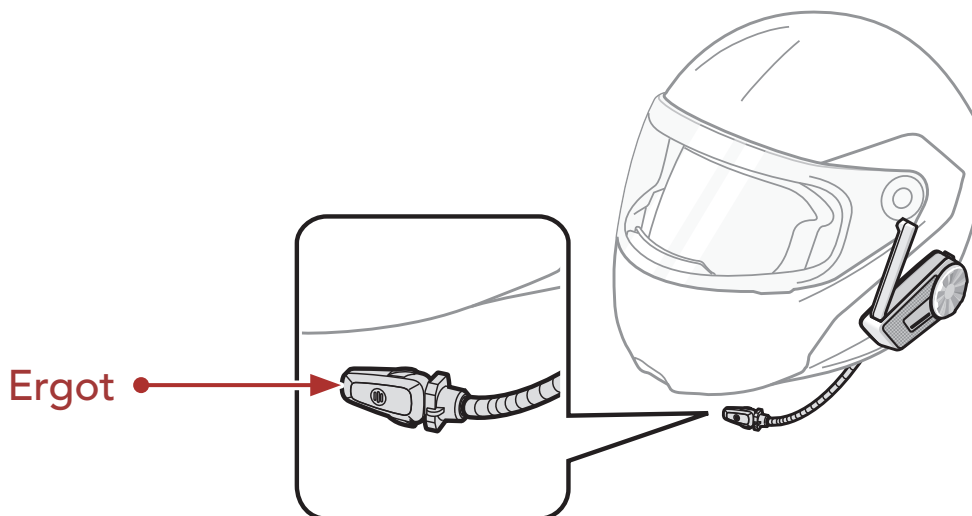

**Remarque :** assurez-vous que le microphone est placé correctement près de votre bouche lorsque vous portez le casque. Réglez la direction du microphone de sorte que le côté de l'ailette du microphone soit tourné vers l'extérieur, loin de vos lèvres.

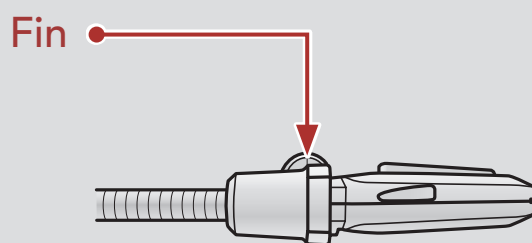

4. Alignez les flèches sur les câbles du microphone et du haut-parleur, et insérez le câble du microphone dans le connecteur du microphone.

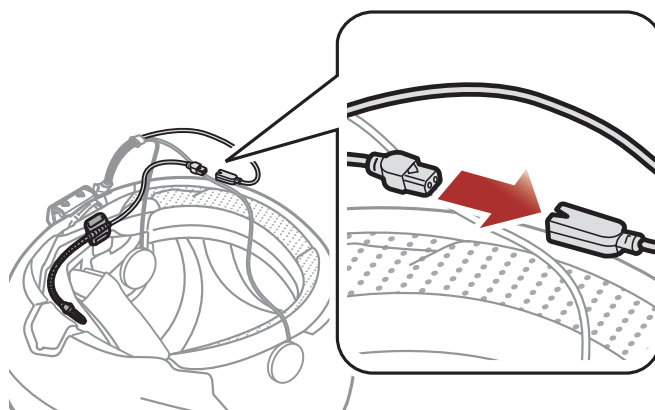

5. Insérez le câble du haut-parleur dans le port du haut-parleur et du microphone pour le brancher au module principal.

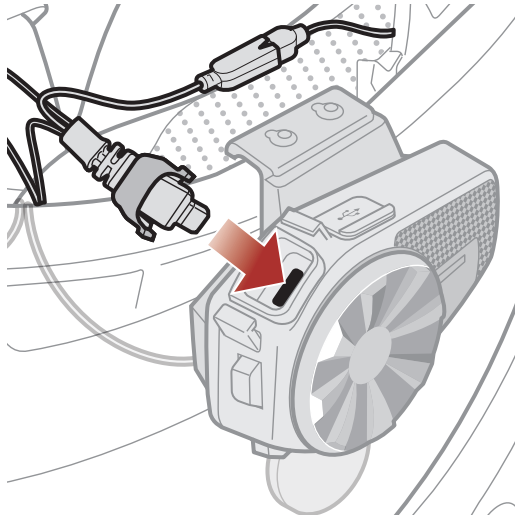

6. Refermez le cache du câble du haut-parleur afin de bloquer la connexion au port.

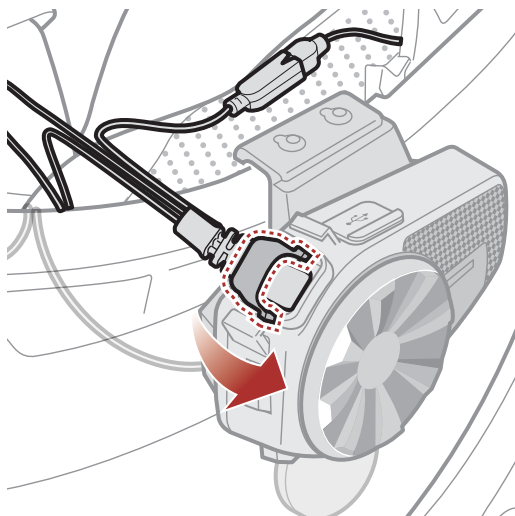

### 2.3.2 Installation du microphone câblé

Avec un casque moto intégral, vous pouvez utiliser le microphone câblé.

1. Retirez la protection de la fermeture scratch du microphone câblé afin de découvrir la surface adhésive. Ensuite, fixez les fermetures scratch sur la surface interne de la mentonnière du casque moto.

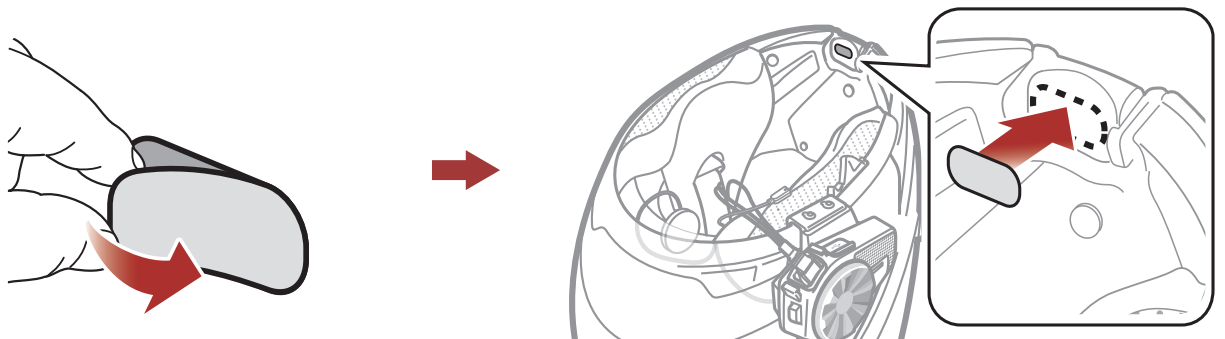

2. Fixez le microphone câblé à la fermeture scratch prévue à cet effet.

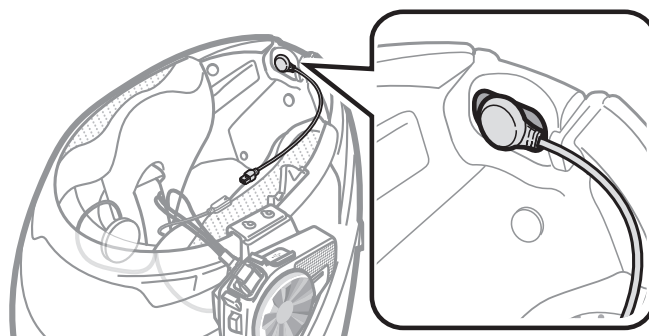

3. Alignez les flèches sur les câbles du microphone et du haut-parleur, et insérez le câble du microphone dans le connecteur du microphone.

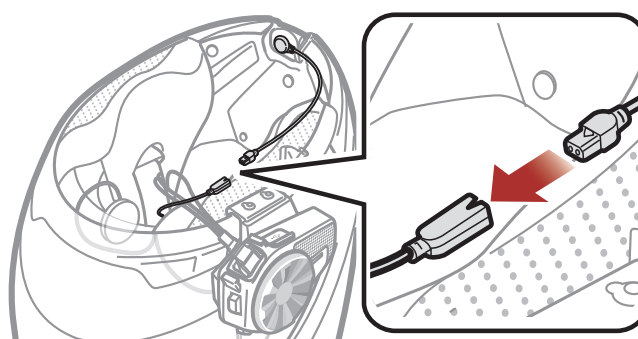

4. Insérez le câble du haut-parleur dans le port du haut-parleur et du microphone pour le brancher au module principal.

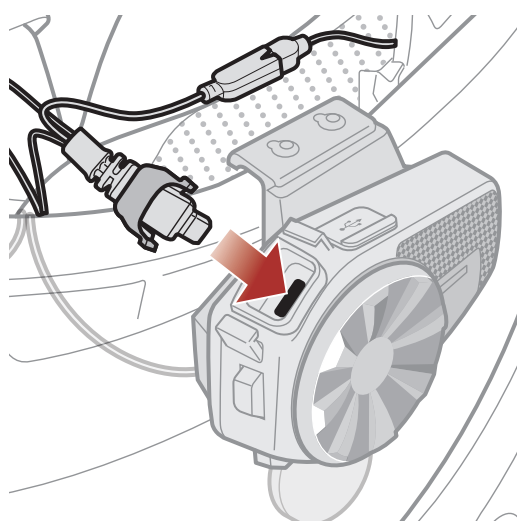

5. Refermez le cache du câble du haut-parleur afin de bloquer la connexion au port.

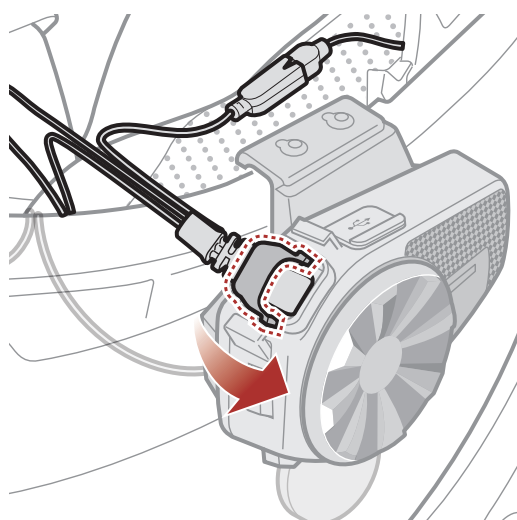

## 3. MISE EN ROUTE

### 3.1 Logiciel Sena téléchargeable

#### 3.1.1 Application Sena Motorcycles

En couplant simplement votre téléphone avec votre casque audio, vous pouvez utiliser l'**application Sena Motorcycles** pour une installation et une utilisation plus rapides et plus simples.



#### Sena Motorcycles

- Configuration de l'appareil
- Mise à jour du micrologiciel OTA (Over-The-Air)

- Téléchargez l'**application Sena Motorcycles** sur **Google Play Store** ou **App Store**.

#### 3.1.2 Sena Device Manager

**Sena Device Manager** vous permet de mettre à niveau le micrologiciel et de configurer les paramètres directement sur votre PC.



#### Sena Device Manager

- Téléchargez **Sena Device Manager** sur le site [sena.com](http://sena.com).

### RAPPEL

- Ce **Guide utilisateur (Version 2.0.0 ou supérieure)** explique comment faire fonctionner le SPIDER ST1 avec le **micrologiciel version 2.0.0 ou supérieure**.
- Pour faire fonctionner le SPIDER ST1 avec **un micrologiciel d'une version inférieure à 2.0.0**, reportez-vous au **Guide utilisateur du SPIDER ST1** qui est disponible lorsque vous connectez le SPIDER ST1 à l'**Application Sena Motorcycles**.

## 3.2 Mise en charge

### Chargement du casque audio

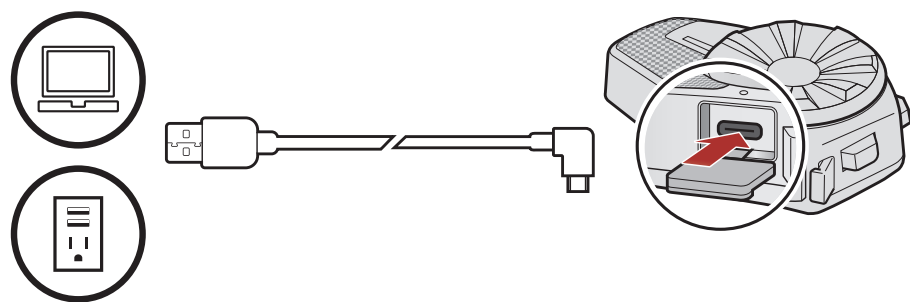

Selon la méthode de mise en charge choisie, le casque audio est entièrement rechargé au bout d'environ 2,5 heures.

#### Remarque :

- Le casque audio comprend une fonction de **Chargement Rapide** qui lui permet de recharger rapidement sur une courte période de temps. Par exemple, un utilisateur peut bénéficier jusqu'à 2,0 heures de communication Mesh après avoir chargé le casque audio pendant 20 minutes.
- Un chargeur USB tiers peut être utilisé avec les produits Sena à condition d'être aux normes FCC, CE ou IC ou d'être agréés par d'autres organismes locaux.
- L'utilisation d'un chargeur non agréé peut entraîner un incendie, une explosion, une fuite et d'autres risques et peut également réduire la durée de vie ou les performances de la batterie.

## 3.3 Légende



**Appuyer sur** le bouton / la molette le nombre de fois spécifié



**Appuyer et maintenir appuyé** le bouton / la molette pendant la durée spécifiée



**Tourner** la molette dans le sens horaire (vers la droite) ou anti-horaire (vers la gauche).



**Tourner en appuyant** la molette dans le sens horaire (vers la droite) ou anti-horaire (vers la gauche).



« Bonjour »

**Instructions vocales**

### 3.4 Mise sous tension et hors tension

#### Marche

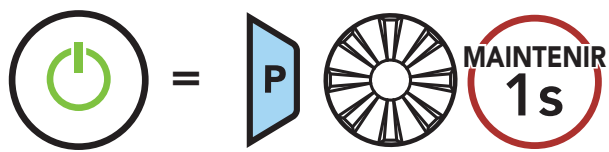

#### Arrêt

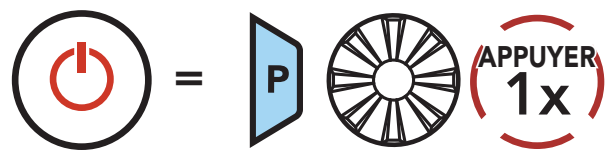

### 3.5 Réglage du volume

Vous pouvez augmenter ou abaisser le volume en tournant **le molette** dans le sens des aiguilles d’une montre ou dans le sens inverse des aiguilles d’une montre. Le volume est fixé et maintenu individuellement à différents niveaux pour chaque source audio (par exemple, téléphone, intercom) même après redémarrage du casque audio.

#### Volume haut

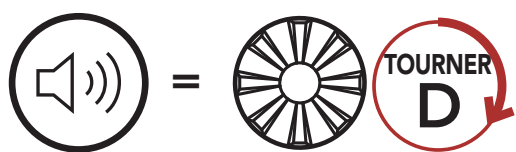

#### Volume bas

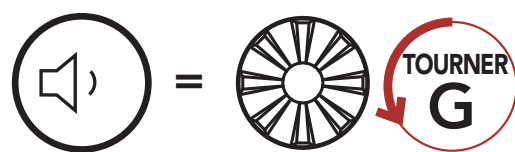

### 3.6 Vérification du niveau de charge de la batterie

Les instructions servent à la mise sous tension du casque audio.

#### Marche

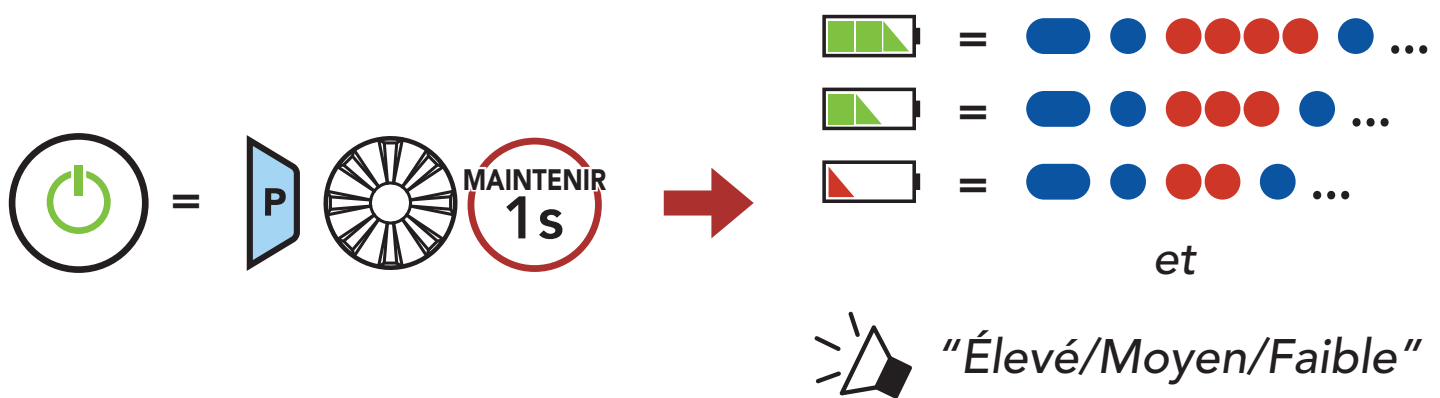

**Remarque :** lorsque la batterie est faible pendant l’utilisation, vous entendez une instruction vocale indiquant « **Batterie faible** ».



## 4. COUPLAGE DU CASQUE AUDIO AVEC D'AUTRES APPAREILS BLUETOOTH

Lorsque vous utilisez le casque audio avec d'autres appareils Bluetooth pour la première fois, ils auront besoin d'être « couplés ». Ceci leur permettra de se reconnaître et de communiquer entre eux lorsqu'ils sont à portée l'un de l'autre.

Le casque audio peut être couplé avec de multiples appareils Bluetooth comme un téléphone mobile ou un GPS via les fonctions **Couplage du téléphone mobile**, **Couplage d'un second téléphone mobile** et **Couplage GPS**.

### 4.1 Couplage téléphone

Il existe trois façons de coupler le téléphone :

#### 4.1.1 Couplage initial du SPIDER ST1

Le casque audio passe automatiquement en mode couplage téléphone lorsque vous allumez initialement le casque audio ou dans les situations suivantes :

- Redémarrage après exécution de la fonction **Réinitialisation**.

1. Maintenez le **bouton du téléphone** et la **molette** enfoncés pendant **1 seconde**.

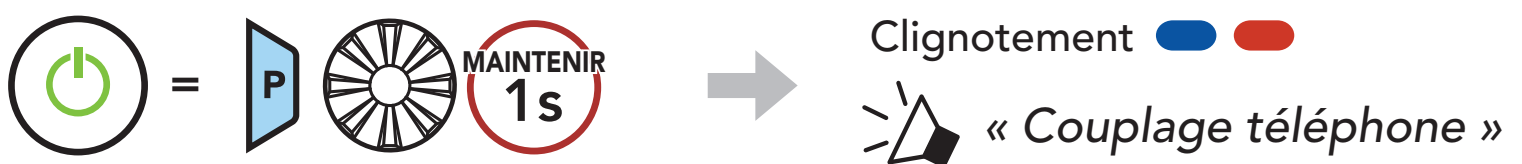

#### Remarque :

- Le mode de couplage téléphone dure **3 minutes**.
- Pour annuler le couplage téléphone, appuyez sur n'importe quel bouton.

2. Sélectionnez **SPIDER ST1** dans la liste des appareils Bluetooth détectés. Si votre téléphone vous demande un code PIN, saisissez 0000.

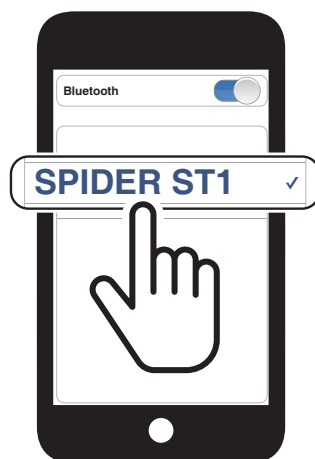

#### 4.1.2 Couplage lorsque le SPIDER ST1 est éteint

1. Alors que le casque audio est éteint, maintenez le **bouton du téléphone** et la **molette** appuyés jusqu'à ce que la DEL se mette à clignoter en passant du rouge au bleu et que vous entendiez l'instruction vocale « **Couplage téléphone** ».



2. Sélectionnez **SPIDER ST1** dans la liste des appareils Bluetooth détectés. Si votre téléphone vous demande un code PIN, saisissez 0000.

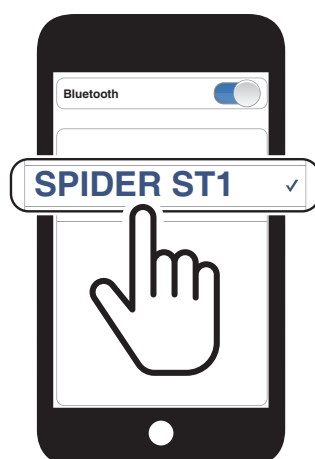

#### 4.1.3 Couplage lorsque le SPIDER ST1 est allumé

1. Lorsque le casque audio est allumé, maintenez le **bouton du téléphone** enfoncé pendant **5 secondes**.

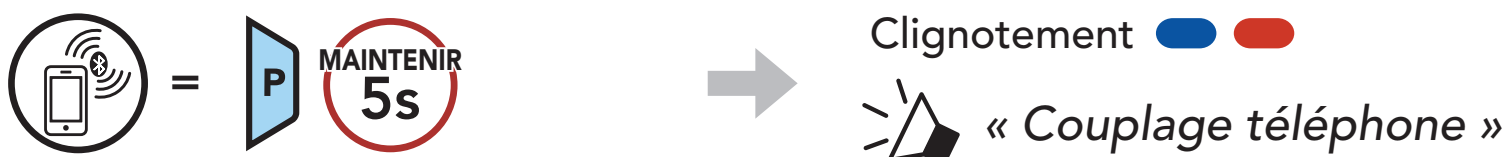

2. Sélectionnez **SPIDER ST1** dans la liste des appareils Bluetooth détectés. Si votre téléphone vous demande un code PIN, saisissez 0000.

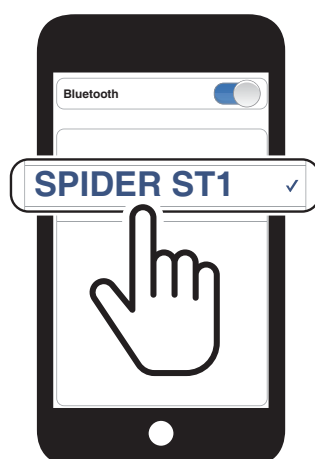

## 4.2 Couplage d'un second téléphone mobile

1. Maintenez la **molette** enfoncée pendant **5 secondes**.



2. Tournez la **molette** dans le sens horaire jusqu'à ce que vous entendiez l'instruction vocale « Couplage second téléphone mobile ».

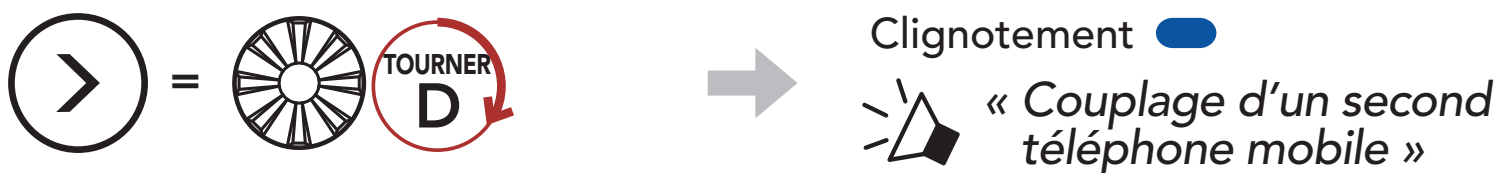

3. Sélectionnez **SPIDER ST1** dans la liste des appareils Bluetooth détectés. Si votre appareil Bluetooth demande un code PIN, entrez 0000.

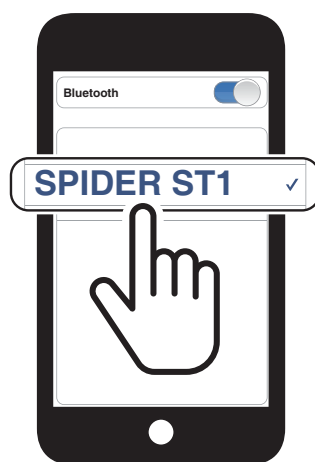

## 4.3 Couplage GPS

1. Maintenez la **molette** enfoncée pendant **5 secondes**.



2. Tournez la **molette** dans le sens horaire jusqu'à ce que vous entendiez l'instruction vocale « Couplage GPS ».

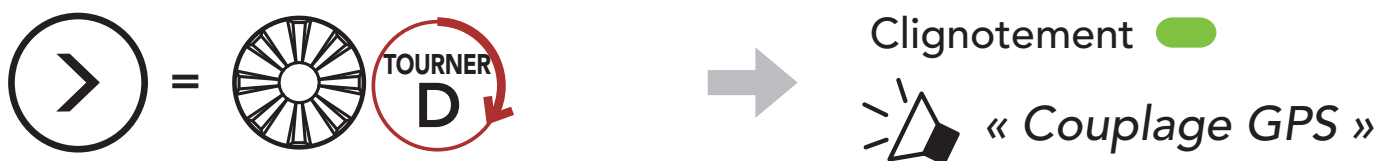

3. Sélectionnez **SPIDER ST1** dans la liste des appareils détectés. Si votre appareil Bluetooth demande un code PIN, entrez 0000.



# 5. UTILISATION DU TÉLÉPHONE MOBILE

## 5.1 Passer et répondre à des appels

### Répondre à un appel



### Mettre fin à un appel



### Rejeter un appel

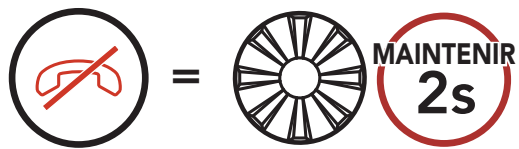

### Appeler un assistant vocal



## 5.2 Appel rapide

### 5.2.1 Affecter des présélections d'appel rapide

Les **présélections d'appel rapide** peuvent être assignées via le **Sena Device Manager** ou l'application **Sena Motorcycles**.

### 5.2.2 Utiliser des présélections d'appel rapide

1. Accédez au menu **Appel Rapide**.



2. Naviguer vers l'avant ou vers l'arrière dans les **Présélections d'appel rapide**.



3. Appeler une de vos **Présélections d'appel rapide**.

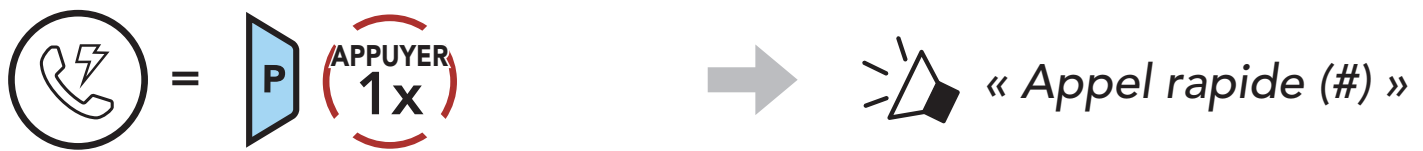

4. Recomposer le dernier numéro appelé.

**Recomposer le dernier numéro**



### 5.3 Voix HD (toujours activé)

La fonction **Voix HD** vous permet de communiquer en haute définition lors de vos appels téléphoniques. Elle améliore la qualité audio pour des conversations téléphoniques au son clair et limpide.

**Remarque :** vérifiez la prise en charge de la fonction **Voix HD** auprès du fabricant de votre appareil Bluetooth qui sera connecté au casque audio.

# 6. MUSIQUE EN STÉRÉO

## 6.1 Écouter de la musique avec des appareils Bluetooth

Lire / Mettre en pause de la musique

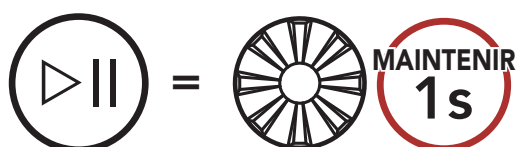

Piste suivante/précédente



# 7. MESH INTERCOM

## 7.1 Qu'est-ce qu'un Mesh Intercom ?

**Mesh Intercom™** est un système de communication dynamique créé par Sena pour communiquer instantanément et sans effort d'une moto à une autre sans regroupement préalable. **Mesh Intercom** permet aux utilisateurs de se connecter et de communiquer instantanément avec des utilisateurs à proximité, sans qu'il soit nécessaire de coupler les casques audio entre eux.

La distance opérationnelle entre chaque **SPIDER ST1** en **Mesh Intercom** peut atteindre 2 km (1,2 miles) en terrain dégagé. En terrain dégagé, le **Mesh** peut aller jusqu'à 8 km (5 miles) entre au minimum six utilisateurs.

Les utilisateurs peuvent communiquer en deux modes :

- Open Mesh™ pour les conversations par intercom en groupe ouvert.
- Group Mesh™ pour les conversations par intercom en groupe privé.

### Mesh Intercom



## 7.1.1 Open Mesh

**Open Mesh** est une fonction par intercom en groupe ouvert. Les utilisateurs peuvent communiquer librement entre eux sur le même canal **Open Mesh** et sélectionner le canal (1 – 9) à utiliser sur le casque audio.

Il peut se connecter à un nombre quasi illimité d'utilisateurs sur chaque canal.

### Open Mesh

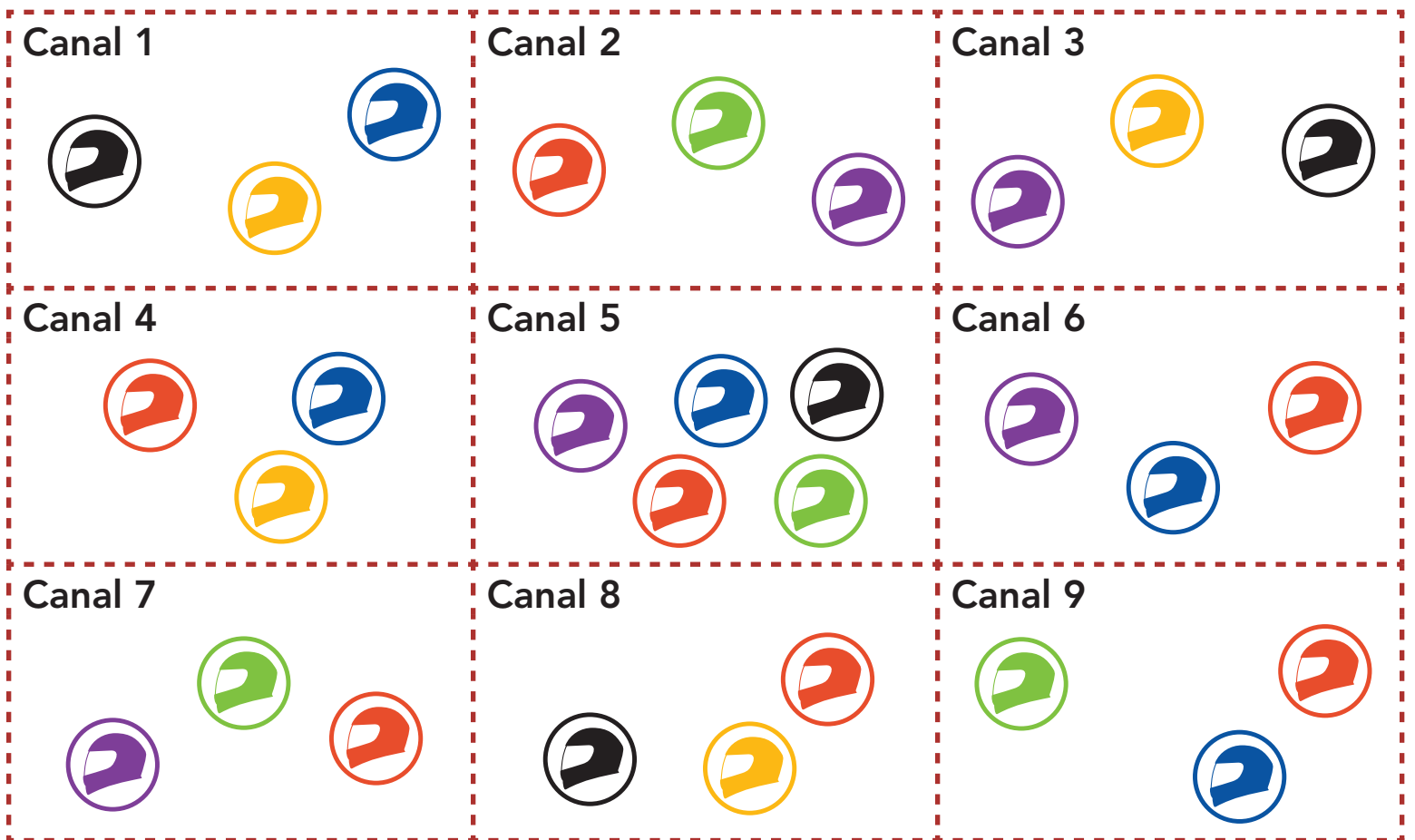

## 7.1.2 Group Mesh

Un **Group Mesh** est une fonction Intercom en groupe fermé qui permet aux utilisateurs de quitter, joindre ou rejoindre une conversation par intercom groupée sans coupler les casques audio. Les utilisateurs peuvent communiquer librement entre eux dans le même groupe privé en **Group Mesh**.

Pour des conversations intercom fermées utilisant **Mesh Intercom**, un **Group Mesh** doit être créé par les utilisateurs. Lorsque des utilisateurs créent groupe privé en **Group Mesh** par **Groupe Mesh**, le casque audio bascule automatiquement de **Open Mesh** à **Group Mesh**. Jusqu'à 24 utilisateurs peuvent se connecter au même groupe privé.

### Group Mesh

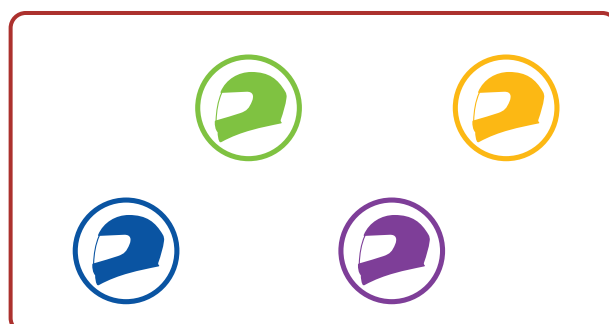



## 7.2 Démarrer le Mesh Intercom

Lorsque le **Mesh Intercom** est activé, le **SPIDER ST1** se connecte automatiquement aux utilisateurs **SPIDER ST1** à proximité et leur permet de discuter entre eux.

### Mesh Intercom activé

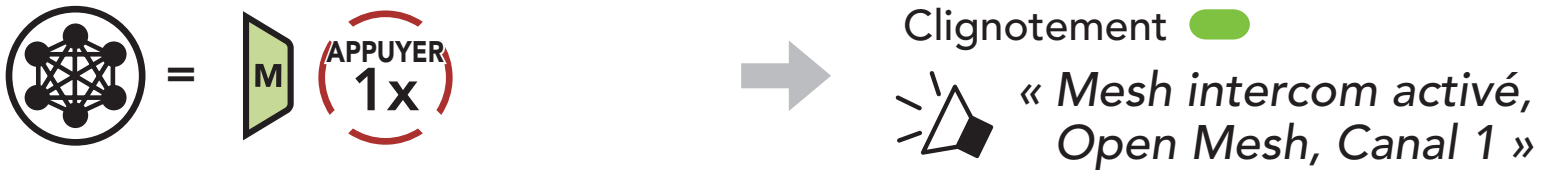

### Mesh Intercom désactivé



## 7.3 Utilisation du Mesh en Open Mesh

Lorsque **Mesh Intercom** est activé, le casque audio est réglé initialement sur **Open Mesh (par défaut : canal 1)**.

### 7.3.1 Réglage du canal (par défaut : canal 1)

Si la communication **Open Mesh** rencontre des interférences, car d'autres groupes utilisent aussi le **canal 1 (par défaut)**, changez de canal. Sélectionnez un canal entre 1 et 9.

1. Appuyer deux fois sur le **bouton Mesh Intercom**.

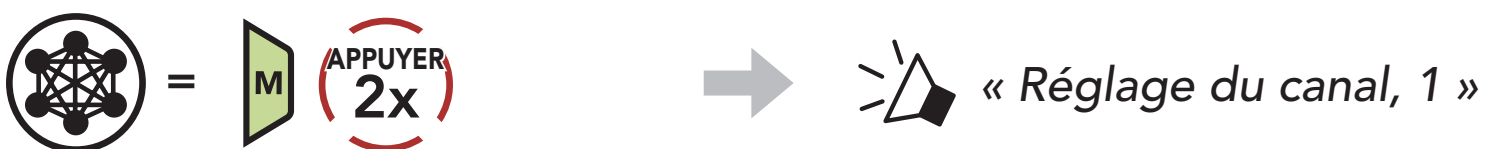

2. Naviguer entre les canaux.

(1 → 2 → ... → 8 → 9 → Fermer → 1 → ...)



3. Enregistrer le canal.

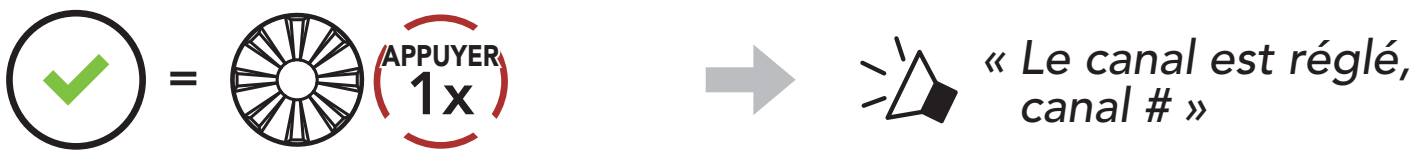

#### Remarque :

- Les **Réglage du canal** commencent toujours par le canal 1.
- Si vous n'appuyez sur aucun bouton pendant environ **10 secondes** dans un canal spécifique, le canal est automatiquement sauvegardé.
- Le canal sera mémorisé même si vous désactivez le **SPIDER ST1**.
- Vous pouvez utiliser l'**application Sena Motorcycles** pour changer de canal.

## 7.4 Utilisation du Mesh en Group Mesh

### 7.4.1 Création d'un Group Mesh

La création d'un **Group Mesh** nécessite **au moins deux utilisateurs Open Mesh**.

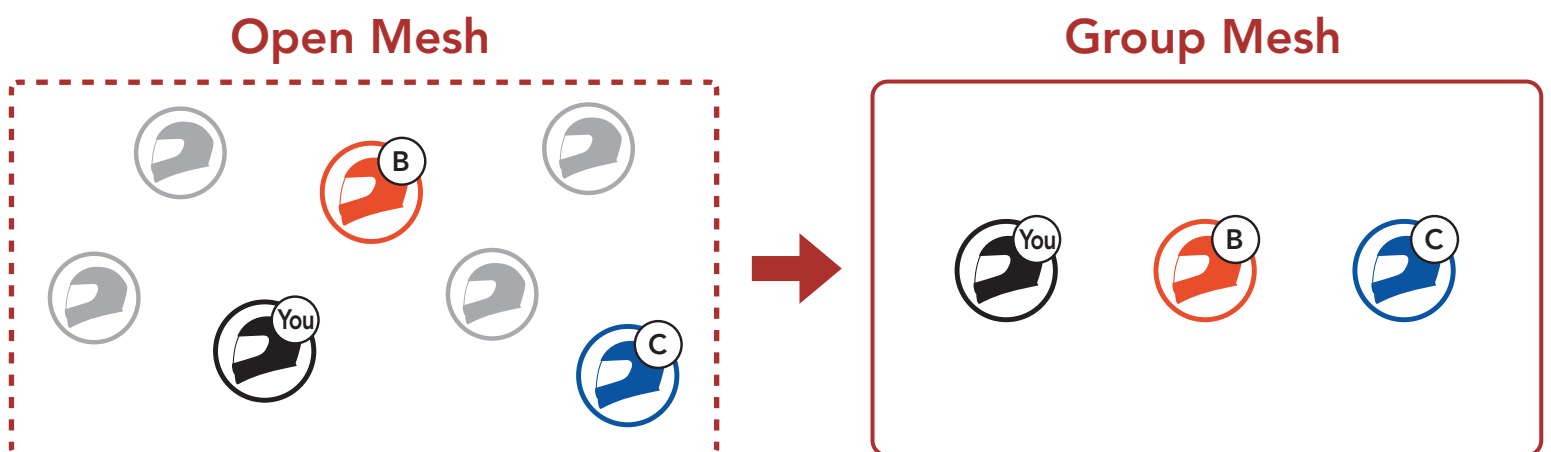

1. Pour passer en **Groupe Mesh** et créer un **Group Mesh**, maintenez le **bouton Mesh Intercom** appuyé pendant **5 secondes** sur les casques audio des **utilisateurs (vous, B et C)**.



2. Lorsque le **Groupe Mesh** est terminé, les **utilisateurs (vous, B et C)** entendent des instructions vocales dans leur casque audio lorsque **Open Mesh** bascule sur **Group Mesh**.



**Remarque :**

- Si le **Groupe Mesh** n'est pas terminé dans les **30 secondes**, les utilisateurs entendent une instruction vocale, « **Échec de regroupement** ».
- Si vous souhaitez annuler le **groupe Mesh** en cours, appuyez sur le **bouton Mesh Intercom**.

## 7.4.2 Rejoindre un Group Mesh existant

L'un des membres actuels d'un **Group Mesh existant** peut autoriser les **nouveaux utilisateurs (un ou plusieurs)** d'un **Open Mesh** à rejoindre le **Group Mesh existant**.

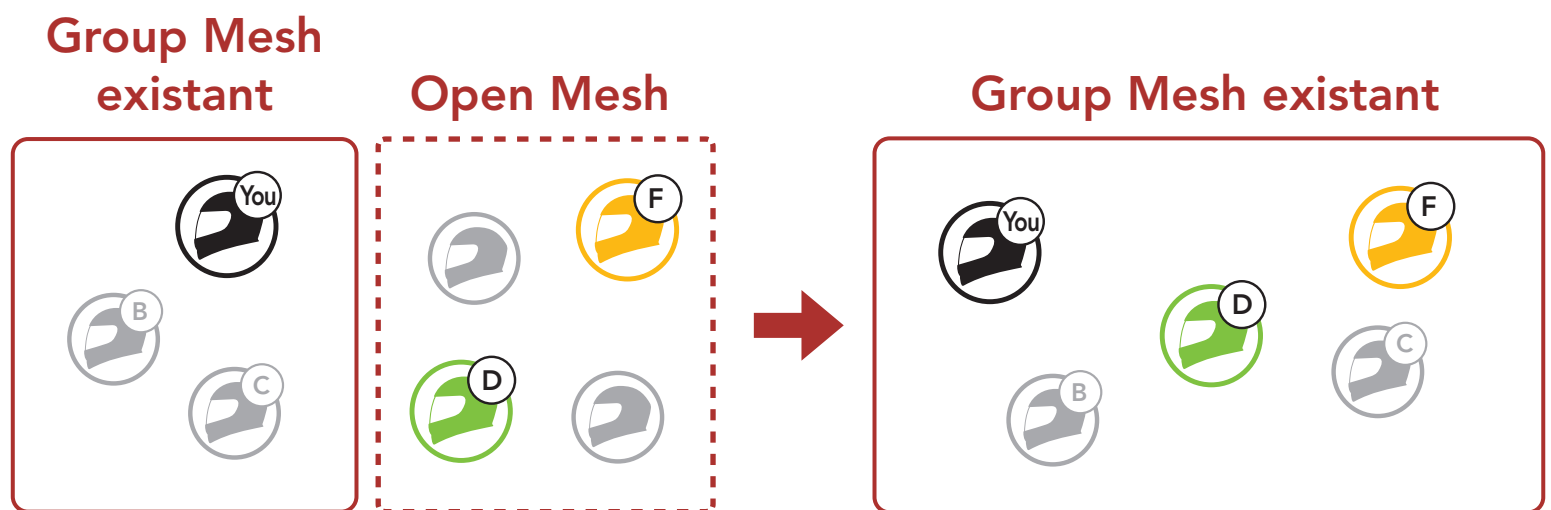

1. Pour passer en **Groupe Mesh** et rejoindre le **Group Mesh existant**, maintenez appuyé le **bouton Mesh Intercom** pendant **5 secondes** sur les casques audio de **l'un (vous) des utilisateur actuels** dans le **Group Mesh existant** et les **nouveaux utilisateurs (D et F)** en **Open Mesh**.



2. Lorsque le **Groupe Mesh** est terminé, les **nouveaux utilisateurs (D et F)** entendent des instructions vocales dans leur casque audio lorsque **Open Mesh** bascule sur **Group Mesh**.



**Remarque :** si le **Groupe Mesh** n'est pas terminé dans les **30 secondes**, l'utilisateur actuel (vous) entend un double bip sonore grave et les nouveaux utilisateurs (D et F) entendent une instruction vocale, « **Échec de regroupement** ».

## 7.5 Activer / Désactiver le microphone (par défaut : activé)

Les utilisateurs peuvent activer / désactiver le microphone lors de la communication dans un **Mesh Intercom**.



## 7.6 Basculement Open Mesh/Group Mesh

Les utilisateurs peuvent basculer entre le **Open Mesh** et **Group Mesh** sans reconfigurer le **Mesh**. Cela permet aux utilisateurs de garder les informations de connexion du **Réseau Group Mesh** en **Open Mesh**.

Les utilisateurs peuvent passer au **Group Mesh** pour communiquer avec les participants à partir des informations de connexion stockées sur le **Réseau Group Mesh**.

### Basculement entre Open Mesh et Group Mesh

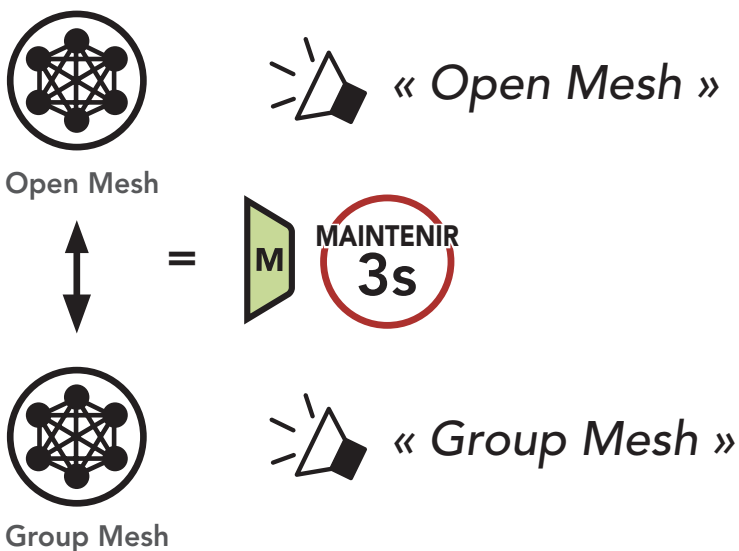

**Remarque :** si vous n'avez jamais participé à un **Group Mesh**, vous ne pouvez pas basculer entre **Open Mesh** et **Group Mesh**. Vous entendez alors l'instruction vocale « **Aucun groupe disponible** ».

## 7.7 Demande de contact au Mesh

Vous (l'appelant) pouvez envoyer un message de demande d'activation du Mesh Intercom aux interlocuteurs à proximité\* s'ils l'ont désactivé.

1. Si vous souhaitez envoyer ou recevoir un message de demande, vous devez activer l'option **Contact au Mesh** dans l'**application Sena Motorcycles**. Consultez **La section 10.2 : « Configuration des paramètres du logiciel »**.
2. Lorsque le Mesh Intercom de votre casque audio est activé, vous (l'appelant) envoyez un message de demande à l'aide du **bouton du casque audio** ou de l'**application Sena Motorcycles**.

**[Appelant]**



**[Appelant]**

 « Demande de contact au Mesh »

**[Interlocuteurs à proximité]**

 « Intercom Mesh demandé »

3. Les interlocuteurs recevant le message de demande doivent activer manuellement leur Mesh Intercom à l'aide du **bouton du casque audio** ou de l'**application Sena Motorcycles**.

### Remarque :

- \* : jusqu'à 100 m sur terrain dégagé
- Pour utiliser la fonction **Demande de contact au Mesh**, **vous (l'appelant) qui envoyez un message de demande et les interlocuteurs qui reçoivent le message doivent mettre à jour le micrologiciel du casque audio et l'application avec la version la plus récente.**

## 7.8 Réinitialiser le Mesh

Si un casque audio en mode **Open Mesh** ou **Group Mesh** réinitialise le **Mesh**, il repasse automatiquement en **Open Mesh (par défaut : canal 1)**.



## 8. MESH AUDIO MULTITASKING (TOUJOURS ACTIVÉ)

La fonction **Audio Multitasking** vous permet d'avoir une conversation par intercom tout en écoutant en même temps de la musique.

La superposition audio se joue en arrière-plan avec un volume réduit chaque fois qu'il y a une conversation intercom et que vous voulez un retour au volume normal une fois que la conversation est terminée.

La fonction **Audio Multitasking** peut être configurée via les paramètres **Sensibilité de recouvrement de l'intercom audio** et **Gestion de Volumes De Superposition Audio**.

La fonction **Sensibilité de recouvrement de l'intercom audio** et la fonction **Gestion de Volumes De Superposition Audio** se trouvent dans le **Paramètre Configuration logiciel**, accessible via le **Sena Device Manager** ou l'application **Sena Motorcycles**.

# 9. PRIORITÉ DE FONCTIONNEMENT ET MISES À JOUR DU MICROLOGICIEL

## 9.1 Priorité de fonctionnement

<b>(haute priorité)</b>	Téléphone mobile Mesh Intercom
<b>(basse priorité)</b>	Musique en stéréo Bluetooth

Une fonction de priorité moindre est interrompue par une fonction de plus haute priorité. Par exemple, la musique en stéréo est interrompue par un appel entrant d'un téléphone mobile.

## 9.2 Mises à niveau du micrologiciel

Le casque audio prend en charge les mises à niveau du micrologiciel. Il existe deux méthodes de mise à niveau du micrologiciel.

### 9.2.1 Utilisation de l'application Sena Motorcycles

Pour mettre à jour le micrologiciel, utilisez la mise à jour du micrologiciel OTA (Over-The-Air) de l'**application Sena Motorcycles**.

**Remarque :** n'éteignez pas le casque audio lors de la mise à jour du micrologiciel, car cela pourrait endommager le produit.

### 9.2.2 Utilisation de Sena Device Manager

Vous pouvez mettre à niveau le micrologiciel à l'aide de **Sena Device Manager** en connectant le **câble d'alimentation et de données USB (USB-C)** à votre PC.

# 10. CONFIGURATION DES PARAMÈTRES

## 10.1 Menu de configuration du casque audio

### Accéder à Configuration

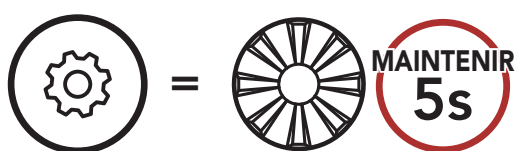

### Naviguer entre les options de menu

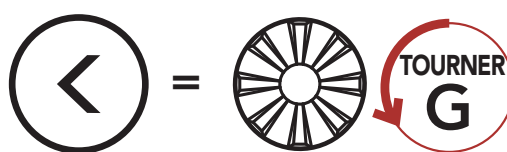
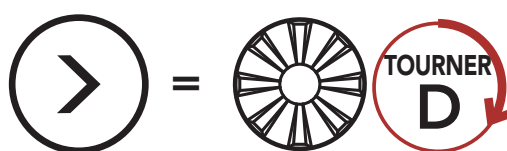

### Activer ou Exécuter des options de menu

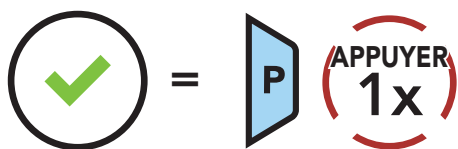

### Menu de configuration du casque audio

Configuration vocale	Appuyer sur le bouton du téléphone
Couplage d'un second téléphone mobile	Aucun
Couplage GPS	Aucun
Couplage de la commande à distance	Exécuter
Fermer	Exécuter

### 10.1.1 Couplage de la commande à distance

Vous pouvez commander à distance le casque audio à l'aide des **appareils de commande à distance Sena** (vendus séparément).

1. Allumez le casque audio et le périphérique de la commande à distance.
2. Exécuter le **Couplage de la commande à distance**.
3. Passez en mode couplage dans la commande à distance. Le casque audio se connecte automatiquement avec la commande à distance en mode de couplage.



## 10.2 Configuration des paramètres du logiciel

Vous pouvez modifier les paramètres du casque audio à l'aide du logiciel **Sena Device Manager** ou de l'**application Sena Motorcycles**.



### 10.2.1 Langue du casque audio

Vous pouvez sélectionner la langue de l'appareil. La langue sélectionnée est conservée même en cas de redémarrage du casque audio.

### 10.2.2 Contact au Mesh (par défaut : désactive)

Si l'option **Contact au Mesh** est activée, le message de demande de contact au Mesh peut être envoyé ou reçu. Si l'option **Contact au Mesh** est désactivée, le message de demande de contact au Mesh ne peut pas être envoyé ou reçu.

### 10.2.3 Égaliseur audio (par défaut : Désactivé)

Vous pouvez utiliser l'**Égaliseur audio** pour augmenter/réduire le niveau de décibels des différentes gammes de fréquences audio.

- **Balance** ajuste toutes les gammes de fréquences pour être au même niveau de volume (0 dB).
- **Bass Boost** augmente la gamme des basses de l'audio (20 Hz - 250 Hz).
- **Mid Boost** augmente la gamme moyenne de l'audio (250 Hz - 4 kHz).
- **Treble Boost** augmente la haute gamme de l'audio (4 kHz - 20 kHz).

### 10.2.4 VOX téléphone (par défaut : activé)

Si cette fonction est activée, vous pouvez répondre à un appel entrant vocalement. Si la sonnerie d'un appel entrant retentit, vous pouvez répondre en disant simplement « **Bonjour** » à voix haute ou en soufflant de l'air sur le microphone. La fonction **VOX téléphone** est désactivée si vous êtes connecté à l'intercom. Si cette fonction est désactivée, vous devez appuyer sur la **molette** ou le **bouton du téléphone** pour répondre à l'appel entrant.

### 10.2.5 Sensibilité VOX (par défaut : 3)

**Sensibilité Vox permet** de régler la sensibilité de la fonction Vox téléphone. Le **niveau 5** est le niveau de sensibilité le plus élevé tandis que le **niveau 1** est le plus faible.

### 10.2.6 Sensibilité de recouvrement de l'intercom audio (par défaut : 3)

Le volume de la musique est abaissé si vous établissez une conversation par intercom pendant la lecture audio en arrière-plan. Vous pouvez régler la sensibilité intercom afin d'activer la musique en arrière-plan. Le **niveau 1** correspond à la sensibilité la plus faible et le **niveau 5** à la sensibilité la plus élevée.

**Remarque :** si votre voix n'est pas plus forte que la sensibilité du niveau sélectionné, l'audio superposé ne sera pas abaissé.

### 10.2.7 Gestion des volumes de superposition audio (par défaut : désactivé)

Le volume de la musique est abaissé lorsqu'une conversation par intercom est en cours. Si la fonction **Gestion de volumes de superposition audio** est activée, le niveau du volume de la superposition audio ne sera pas réduit au cours d'une conversation par intercom.

## 10.2.8 Instruction vocales (par défaut : activé)

Vous pouvez désactiver les **instructions vocales** dans les paramètres de configuration du logiciel, mais les instructions vocales suivantes demeurent activées en permanence :

- Menu de configuration des paramètres du casque audio, indicateur du niveau de charge de la batterie, appel rapide

## 10.2.9 Advanced Noise Control™ (activé)

Le bruit de fond est atténué lors d'une conversation par intercom.

# 11. DÉPANNAGE

Visitez le site [sena.com](http://sena.com) pour obtenir davantage d'informations de dépannage.

## 11.1 Réinitialisation par défaut

Lorsque le casque audio ne fonctionne pas correctement, vous pouvez facilement réinitialiser l'appareil :

1. Repérez le **trou d'épingle de remise à zéro** situé sur la partie inférieure du module principal.
2. Insérez doucement un trombone dans le trou et appuyez sur le **trou d'épingle de remise à zéro** avec une légère pression. Le casque audio s'éteindra.

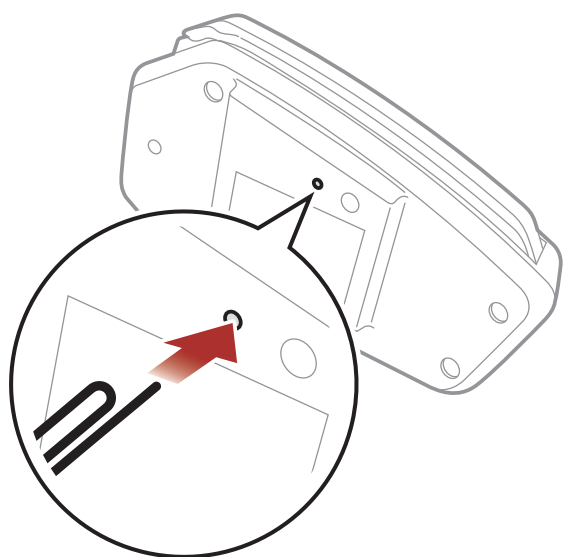

**Remarque :** la **réinitialisation par défaut** ne restaure pas le casque audio à ses paramètres d'usine.

## 11.2 Réinitialisation

Pour effacer tous vos réglages et recommencer à zéro, le casque audio peut être restauré aux paramètres d'usine à l'aide de la fonction **Réinitialisation**.

1.  =   →  « Réinitialisation »
2.  =   →  « Réinitialisation, au revoir »



Copyright 2023 Sena Technologies Co., Ltd.  
Tous droits réservés.

© 1998 – 2023 Sena Technologies Co., Ltd. Tous droits réservés.

Sena Technologies Co., Ltd. se réserve le droit d'apporter des modifications ou des améliorations à son produit sans préavis.

Sena™ est une marque déposée de Sena Technologies Co., Ltd. ou de ses filiales aux États-Unis et dans d'autres pays. SF1™, SF2™, SF4™, SFR™, SRL™, SRL2™, SRL3™, SRL-EXT™, SRL-Mesh™, Momentum™, Momentum INC™, Momentum Lite™, Momentum Pro™, Momentum INC Pro™, Momentum EVO™, Cavalry™, Latitude SR™, Latitude SX™, Latitude S1™, 30K™, 33i™, 50S™, 50R™, 50C™, 5S™, 5R™, 5R LITE™, 20S EVO™, 20S™, 10S™, 10C™, 10C PRO™, ProRide EVO™, 10C EVO™, 10U™, 10Upad™, 10R™, ACS10™, ACS-RAM™, C1™, C10™, C20™, CAST™, 3S™, 3S PLUS™, SMH5™, SMH5-FM™, SMH5 MultiCom™, SMH10™, SMH10R™, SPH10™, SPH10H-FM™, Savage™, Prism Tube WiFi™, Prism™, Bluetooth Audio Pack for GoPro®, IMPULSE™, FURY™, R1™, R1 EVO™, R1 EVO CS™, R2™, R2 EVO™, R2X™, M1™, M1 EVO™, S1™, RUMBA™, RC1™, RC3™, RC4™, STRYKER™, Handlebar Remote™, Wristband Remote™, PowerPro Mount™, Powerbank™, FreeWire™, WiFi Docking Station™, WiFi Sync Cable™, WiFi Adapter™, +mesh™, +Mesh Universal™, MeshPort Blue™, MeshPort Red™, MeshPort Black™, Econo™, OUTLANDER M™, OUTRUSH™, OUTRUSH R™, OUTSTAR™, OUTSTAR S™, OUTFORCE™, OUTRIDE™, OUTRUSH M™, EcoCom™, Parani A10™, Parani A20™, Parani M10™, pi™, Snowtalk™, Snowtalk2™, SR10™, SR10i™, SM10™, SPIDER RT1™, SPIDER ST1™, X1™, X1 Pro™, X1S™, EXPAND™, EXPAND BOOM™, EXPAND MESH™, Bluetooth Mic & Intercom™, Tufftalk™, Tufftalk Lite™, Tufftalk M™, NAUTITALK Bosun™, NAUTITALK N2R™ sont des marques déposées de Sena Technologies Co., Ltd. ou de ses filiales. Ces marques déposées ne peuvent pas être utilisées sans l'autorisation expresse de Sena.

GoPro® est une marque déposée de Woodman Labs of San Mateo, Californie. Sena Technologies Co., Ltd. (« Sena ») n'est pas affilié à Woodman Labs, Inc. Le Sena Bluetooth Pack pour GoPro® est un accessoire spécifiquement conçu et fabriqué par Sena Technologies Co., Ltd. pour les caméras GoPro® Hero3 et Hero4 afin de permettre l'utilisation de la fonction Bluetooth.

La marque et les logos Bluetooth® sont la propriété de Bluetooth SIG, Inc., et toute utilisation de ces marques par Sena s'effectue sous licence. iPhone® et iPod® touch sont des marques déposées d'Apple Inc.

Adresse : 152 Technology Drive Irvine, CA 92618